

# USER MANUAL

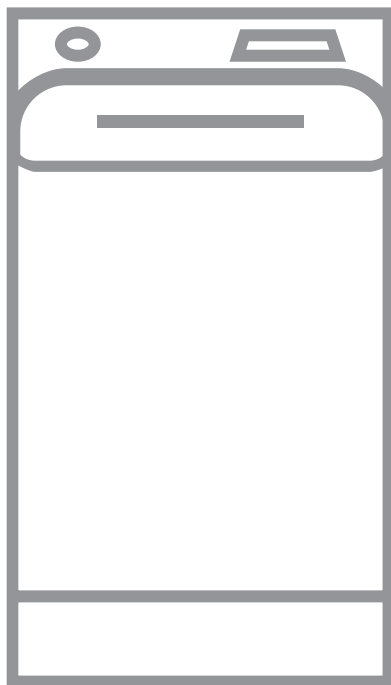

## SADRŽAJ

1. INFORMACIJE O SIGURNOSTI.....	3
2. SIGURNOSNE UPUTE.....	4
3. POSTAVLJANJE.....	6
4. OPIS PROIZVODA.....	9
5. DODATNA OPREMA.....	10
6. TEHNIČKI PODACI.....	10
7. UPRAVLJAČKA PLOČA.....	11
8. TABLICA PROGRAMA.....	13
9. WOOLMARK APPAREL CARE - ZELENA .....	18
10. OPCIJE.....	18
11. POSTAVKE.....	21
12. PRIJE PRVE UPOTREBE.....	22
13. SVAKODNEVNA UPORABA.....	22
14. SAVJETI.....	27
15. ČIŠĆENJE I ODRŽAVANJE.....	28
16. RJEŠAVANJE PROBLEMA.....	31
17. VRIJEDNOS POTROŠNJE.....	34
18. BRZI VODIČ.....	36
19. BRIGA ZA OKOLIŠ.....	37

## ZA SAVRŠENE REZULTATE

Hvala vam na odabiru ovog AEG proizvoda. Proizveli smo ga tako da dugo godina besprijekorno radi, primjenom inovativnih tehnologija koje olakšavaju život - funkcije koje možda nećete pronaći kod običnih uređaja. Odvojite nekoliko minuta na čitanje kako biste iz njega izvukli ono najbolje.

Posjetite naše internetske stranice:



Dobit ćete savjete o korištenju, rješavanju problema, brošure i informacije o servisu i popravcima:

[www.aeg.com/support](http://www.aeg.com/support)



Registrirajte svoj proizvod za bolju uslugu:

[www.registreaeg.com](http://www.registreaeg.com)



Kupite dodatnu opremu, potrošni materijal i originalne rezervne dijelove za svoj uređaj:

[www.aeg.com/shop](http://www.aeg.com/shop)

## KORISNIČKA SLUŽBA I SERVIS

Uvijek koristite originalne zamjenske dijelove.

Kada kontaktirate naš ovlaštenu servis trebate imati sljedeće podatke: Model, PNC (part number code - brojičana šifra dijela), serijski broj.

Podaci se mogu naći na nazivnoj pločici.

 Upozorenje / oprez - sigurnosne informacije

 Opće informacije i savjeti

 Ekološke informacije

Zadržava se pravo na izmjene.

## 1. INFORMACIJE O SIGURNOSTI

Prije postavljanja i korištenja uređaja, pažljivo pročitajte isporučene upute. Proizvođač nije odgovoran za bilo kakvu ozljedu ili oštećenje koji su rezultat neispravnog postavljanja ili korištenja. Upute uvijek držite na sigurnom i pristupačnom mjestu za buduću upotrebu.

### 1.1 Sigurnost djece i osjetljivih osoba

- Ovaj uređaj mogu koristiti djeca u dobi od 8 godina i starija te osobe smanjenih tjelesnih, osjetilnih ili mentalnih mogućnosti ili osobe koje ne raspolažu iskustvom ili znanjem ako su pod nadzorom osobe odgovorne za njihovu sigurnost i rade po uputama koje se odnose na sigurno korištenje uređaja te razumiju uključene opasnosti.
- Djeca dobi između 3 i 8 godina i osobe s vrlo teškim i složenim invaliditetom moraju se držati podalje od uređaja, osim ako su pod stalnim nadzorom.
- Djecu mlađu od 3 godine treba držati podalje od uređaja, osim ako su pod stalnim nadzorom.
- Djeca bi trebala biti pod nadzorom kako bi se osiguralo da se ne igraju s uređajem.
- Ambalažu držite podalje od djece i zbrinite je na odgovarajući način.
- Držite deterdžente izvan dohvata djece.
- Držite djecu i kućne ljubimce podalje od uređaja kad su vrata otvorena.
- Ako uređaj ima funkciju roditeljske zaštite, mora se aktivirati.
- Bez nadzora djeca ne smiju obavljati čišćenje uređaja i korisničko održavanje.

### 1.2 Opća sigurnost

- Ne mijenjajte specifikacije ovog uređaja.
- Ovaj uređaj je namijenjen za uporabu u kućanstvu i za slične namjene kao što su:

- čajne kuhinje koje upotrebljavaju zaposleni u prodavaonicama, uredima i drugim radnim prostorima;
- gosti hotela, motela, pansiona i drugih vrsta smještaja;
- područja za komunalnu upotrebu u stambenim blokovima ili u praonicama rublja.
- Maksimalna napunjenost uređaja je 6 kg. Ne prekoračujte maksimalnu napunjenost za svaki program (pogledajte poglavlje "Programi").
- Radni tlak vode na mjestu ulaska vode s izlaznog priključka mora biti između 0,5 bara (0,05 MPa) i 8 bara (0,8 MPa).
- Ventilacijski otvor u podnožju ne smije biti prekriven tepihom, prostirkom ili bilo kojom podnom oblogom.
- Uređaj mora biti priključen na vodovod pomoću novih isporučenih kompleta crijeva ili drugih novih kompleta crijeva isporučenih od strane ovlaštenog servisnog centra.
- Stari kompleti crijeva ne smiju se ponovno koristiti.
- Ako je mrežni kabel za napajanje oštećen, mora ga zamijeniti proizvođač, ovlašteni servisni centar ili kvalificirane osobe kako bi se izbjegao strujni udar.
- Prije svakog postupka održavanja, isključite uređaj i iskopčajte utikač iz utičnice.
- Za čišćenje uređaja nemojte koristiti raspršivače s vodom pod visokim tlakom i/ili paru.
- Očistite uređaj vlažnom krpom. Koristite samo neutralne deterdžente. Nikada ne koristite abrazivna sredstva, abrazivne spužvice za ribanje, otapala ili metalne predmete.

## 2. SIGURNOSNE UPUTE

### 2.1 Postavljanje



Ugradnja mora biti u skladu s odgovarajućim nacionalnim propisima.

- Uklonite sve ambalaže i transportne vijke, uključujući gumeni umetak s plastičnim odstočnikom.
- Transportne vijke čuvajte na sigurnom mjestu. Ako ćete uređaj u budućnosti premještati, morat ćete ih ponovno

pričvrstiti kako biste blokirali bubanj i spriječili unutarnje oštećivanje.

- Prilikom pomicanja uređaja uvijek budite pažljivi jer je uređaj težak. Uvijek nosite zaštitne rukavice i zatvorenu obuću.
- Slijedite upute za postavljanje isporučene s uređajem.
- Ne postavljajte i ne koristite oštećeni uređaj.
- Uređaj ne postavljajte ili ne upotrebljavajte na mjestima gdje temperatura može biti niža od 0 °C ili gdje je izložen vremenskim utjecajima.
- Površina na podu na koju će se postaviti uređaj mora biti ravna, stabilna, otporna na toplinu i čista.
- Provjerite cirkulira li zrak između uređaja i poda.
- Nakon što se uređaj postavi u konačan položaj, libelom provjerite je li uređaj ispravno niveliran. Ako nije, podesite nožice.
- Uređaj ne postavljajte izravno iznad podnog odvoda.
- Ne prskajte vodom po uređaju i ne izlažite ga pretjeranoj vlazi.
- Uređaj ne postavljajte na mjesta gdje se poklopac uređaja ne može potpuno otvoriti.
- Ispod uređaja ne stavljajte zatvoreni spremnik za prikupljanje vode koja možda curi. Kontaktirajte ovlašteni servisni centar kako biste provjerili koji se pribor može upotrijebiti.

## 2.2 Spajanje na električnu mrežu



### UPOZORENJE!

Opasnost od požara i strujnog udara.

- Uređaj mora biti uzemljen.
- Uvijek koristite pravilno montiranu utičnicu sa zaštitom od strujnog udara.
- Provjerite jesu li parametri na natpisnoj pločici kompatibilni s električnim vrijednostima mrežnog napajanja.
- Ne koristite adaptere s više utičnica i produžne kabele.
- Pazite da ne oštetite utikač i kabel napajanja. Ako je potrebno zamijeniti

električni kabel, to mora izvršiti ovlašteni servisni centar.

- Utikač kabela napajanja uključite u utičnicu tek po završetku postavljanja. Provjerite postoji li nakon montaže pristup utikaču.
- Kabel napajanja ili utikač ne dodirujte vlažnim rukama.
- Ne povlačite kabel napajanja kako biste izvukli utikač iz utičnice. Uvijek uhvatite i povucite utikač.

## 2.3 Priključak vode

- Ulazna voda ne smije prelaziti 25 °C.
- Ne oštećujte crijeva za vodu.
- Prije spajanja na nove cijevi, cijevi koje se nisu koristile dulje vrijeme, gdje su izvedeni popravci ili su ugrađeni novi uređaji (vodomjeri itd.), upustite da voda teče dok ne postane čista i bistra.
- Uvjerite se da nema vidljivih curenje vode tijekom i nakon prve uporabe uređaja.
- Nemojte koristiti produžno crijevo ako je ulazno crijevo prekratko. Kontaktirajte ovlašteni servisni centar za zamjenu crijeva za dovod.
- Kad raspakirate uređaj, moguće je da voda poteče iz crijeva za odvod. To je zato jer se uređaj u tvornici testira uz uporabu vode.
- Crijevo za odvod možete produžiti na najviše 400 cm. Kontaktirajte ovlašteni servisni centar za drugo crijevo za odvod i produžetak.
- Provjerite postoji li pristup slavini nakon postavljanja.

## 2.4 Upotreba



### UPOZORENJE!

Opasnost od ozljeda, električnog udara, vatre, opekotina ili oštećenja uređaja.

- Slijedite sigurnosne upute na ambalaži deterđenta.
- Ne stavljajte zapaljive proizvode ili mokre predmete sa zapaljivim proizvodima u uređaj, blizu uređaja ili na uređaj.
- Ne perite tkanine jako zaprljane uljem, mašću ili drugim masnoćama. To može oštetiti gumene dijelove perilice

rublja. Takve tkanine prethodno operite prije stavljanje u perilicu rublja.

- Obavezno uklonite sve metalne predmete iz rublja.

## 2.5 Servis

- Za popravak uređaja obratite se ovlaštenom servisnom centru. Koristite samo originalne rezervne dijelove.
- Imajte na umu da samostalni ili neprofesionalni popravak može imati sigurnosne posljedice i može poništiti jamstvo.
- Sljedeći rezervni dijelovi bit će dostupni 10 godina nakon ukidanja modela: motor i četkice motora, prienos između motora i bubnja, crpke, amortizeri i opruge, remenica bubnja i povezani kuglični ležajevi, grijači i grijači elementi, uključujući toplinske pumpe, cijevi i slična oprema, uključujući crijeva, ventile, filtre i aquastop sustav, tiskane pločice, elektroničke zaslone, tlačne sklopke, termostate i senzore, softver i firmware, uključujući softver za resetiranje, vrata, šarke i brtve, ostale brtve, sklop za zaključavanje vrata, plastične periferne jedinice kao što su spremnici deterdženata. Imajte

na umu da su neki od tih rezervnih dijelova dostupni samo profesionalnim servisima i da nisu svi rezervni dijelovi relevantni za sve modele.

- Što se tiče žarulje(a) unutar ovog proizvoda i rezervnih žarulja koje se prodaju zasebno: Ove žarulje namijenjene su da izdrže ekstremne fizičke uvjete u kućanskim uređajima, poput temperature, vibracija, vlage ili namijenjene su signalizaciji informacija o radnom stanju uređaja. Nisu namijenjene za druge primjene i nisu pogodne za osvjetljenje u kućanstvu.

## 2.6 Odlaganje



### UPOZORENJE!

Opasnost od ozljede ili gušenja.

- Uređaj isključite iz električnog napajanja i iz vodovodnog sustava.
- Odrežite kabel napajanja blizu uređaja i odložite ga.
- Uklonite bravu na vratima kako biste spriječili zatvaranje djece ili kućnih ljubimaca u bubnju.
- Uređaj odložite u skladu s lokalnim zahtjevima za odlaganje električne i elektroničke opreme (WEEE).

# 3. POSTAVLJANJE



### UPOZORENJE!

Pogledajte poglavlja sa sigurnosnim uputama.

### 3.1 Raspakiranje i postavljanje

1.

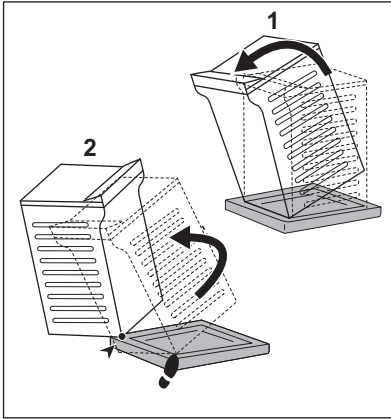

2.

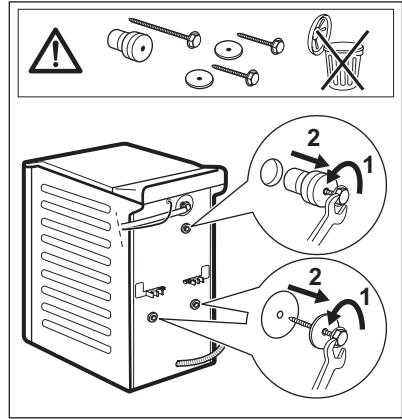

3.

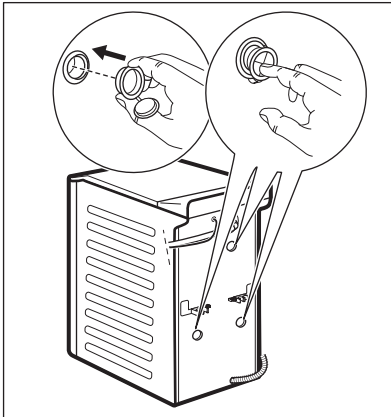

4.



Preporučujemo da ambalažu i transportne vijke sačuvate u slučaju bilo kakvog prijevoza uređaja.

Uređaj podesite na ispravan način kako biste spriječili vibracije, buku i pomicanje uređaja tijekom rada.



#### UPOZORENJE!

Ispod nožica uređaja u svrhu niveliranja ne stavljajte karton, drvo ili slične materijale.

### 3.2 Crijevo za dovod vode

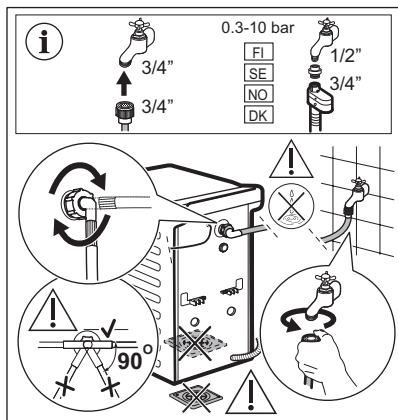

Pribor isporučen s uređajem može se razlikovati ovisno o modelu.

**i** Provjerite da crijeva nisu oštećena i da nema curenja na spojevima. Ne koristite produžno crijevo ako je crijevo za dovod vode prekratko. Kontaktirajte servisni centar kako biste nabavili zamjensko crijevo za dovod vode.

### 3.3 Odvod vode

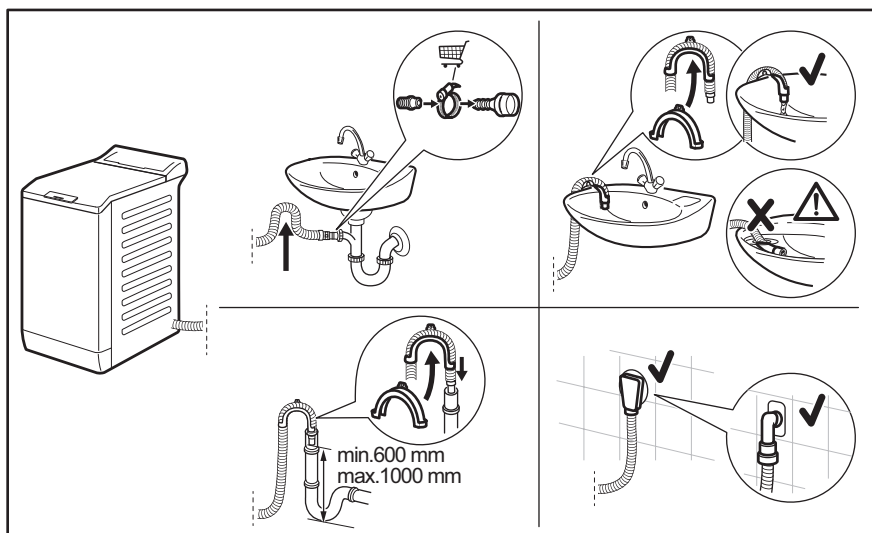

Odvodno crijevo treba biti na visini ne manjoj od 600 mm i ne većoj od 1000 mm. Crijevo za odvod vode možete produžiti do maksimalne dužine od 4.000 mm. Kontaktirajte ovlaštenu servisni centar za drugo crijevo za odvod vode i za produžetak.

### 3.4 Spajanje na električnu mrežu

Na kraju postavljanja možete priključiti mrežni utikač u utičnicu.

Na natpisnoj pločici i u poglavlju "Tehnički podaci" navedene su potrebne

električne vrijednosti. Provjerite jesu li kompatibilne s mrežnim napajanjem.

Provjerite da vaša kućna električna instalacija može podnijeti maksimalno potrebno opterećenje, vodeći računa i o ostalim uređajima u uporabi.

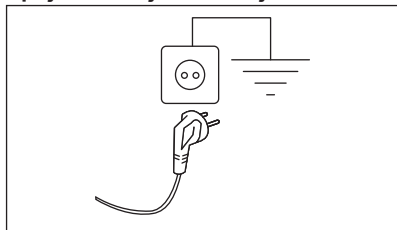

**Spojite uređaj na uzemljenu utičnicu.**

Kabel električnog napajanja nakon postavljanja uređaja mora biti lako dostupan.

Za bilo kakve električne radove potrebne za postavljanje ovog uređaja, obratite se našem ovlaštenom servisnom centru.

Proizvođač ne prihvaća nikakvu odgovornost za štetu ili povredu osoba nastalu uslijed nepoštivanja gore navedenih sigurnosnih mjera opreza.

## 4. OPIS PROIZVODA

### 4.1 Posebne značajke

Vaša nova perilica rublja zadovoljava sve moderne zahtjeve za učinkoviti tretman rublja s malom potrošnjom vode, energije i deterdženta i pravilnom njegom tkanine.

- **ProSense System** otkriva količinu napunjenosti rubljem koja određuje trajanje programa u 30 sekundi. Program pranja prilagođen je napunjenosti rubljem i vrsti tkanine bez utroška više vremena, energije i vode nego što je potrebno.
- Para brzo i jednostavno osvježava odjeću. Nježni programi pare

uklanjaju neugodne mirise i smanjuju nabore na suhim tkaninama tako da im je potrebno malo glačanja.

Ova **Završetak s parom opcija**, završava svaki ciklus blagom parom koja opušta vlakna i smanjuje gužvanje tkanine. Glačanje će biti lakše!

- Zahvaljujući **Soft Plus opciji**, omekšivač tkanine ravnomjerno se raspoređuje u rublju i duboko prodire u vlakna tkanine i tako daje savršenu mekoću.

### 4.2 Pregled uređaja

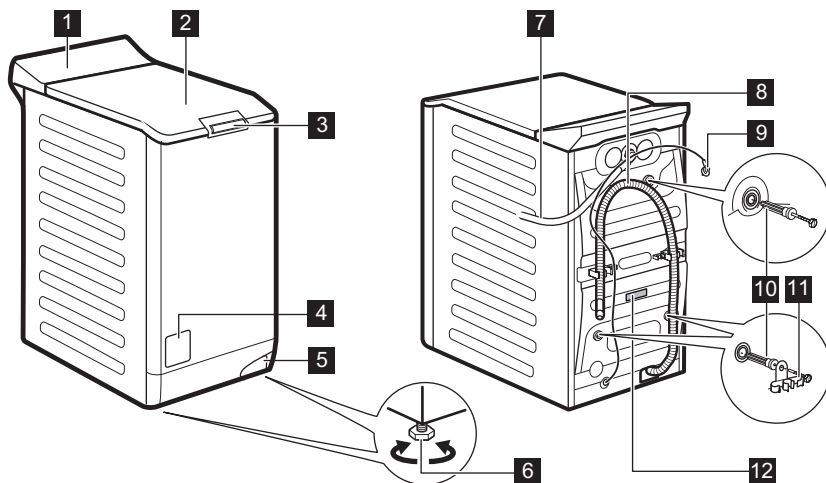

- 1 Upravljačka ploča
- 2 Poklopac
- 3 Ručica poklopca
- 4 Filtar odvodne pumpe
- 5 Poluga za pomicanje uređaja
- 6 Nožica za niveliranje uređaja
- 7 Dovodno crijevo
- 8 Odvodno crijevo
- 9 Kabel napajanja
- 10 Transportni vijci
- 11 Nosač crijeva
- 12 Natpisna pločica

## Podaci za registraciju proizvoda.

**Ploča s ocjenama** sadrži naziv modela (A), broj proizvoda (B), nazivne električne podatke (C) i serijski broj (D).

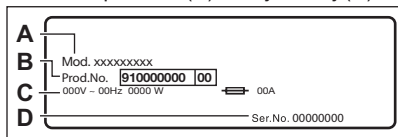

**Naljepnica s podacima** sadrži naziv modela (A), broj proizvoda (B) i serijski broj (C).

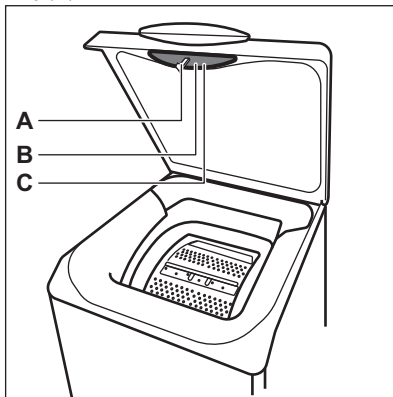

## 5. DODATNA OPREMA

### 5.1 Dostupno na [www.aeg.com/shop](http://www.aeg.com/shop) ili od ovlaštenog dobavljača



Samo odgovarajući pribor kojeg je odobrio AEG osigurava sigurnosne standarde ovog uređaja. Ako se koriste neodobreni dijelovi, svi jamstveni zahtjevi biti će nevažeći.

### 5.2 Komplet za pričvršćenje ploče

Ako postavljate uređaj na podnožje koje nije isporučio AEG, uređaj učvrstite na ploču za pričvršćenje.

Pažljivo pročitajte upute isporučene s priborom.

## 6. TEHNIČKI PODACI

Dimenzije	Širina / Visina / Ukupna dubina	39,7 cm / 90,3 cm / 59,9 cm
-----------	---------------------------------	-----------------------------

Spajanje na električnu mrežu	Napon	230 V
	Ukupna snaga	2200 W
	Osigurač	10 A
	Frekvencija	50 Hz
Razina zaštite protiv ulaska čvrstih predmeta i vlage osigurana je zaštitnim poklopcem, osim gdje niskonaponska oprema nije zaštićena od vlage		IPX4
Tlak dovoda vode	Minimalno	0,5 bar (0,05 MPa)
	Maksimalno	8 bar (0,8 MPa)
Dovod vode <sup>1)</sup>		Hladna voda
Maksimalna količina rublja	Pamuk	6 kg
Brzina centrifugiranja	Maksimalna brzina centrifuge	1451 o/min

<sup>1)</sup> Crijevo za dovod vode spojite na slavinu s navojem 3/4".

## 7. UPRAVLJAČKA PLOČA

### 7.1 Opis upravljačke ploče

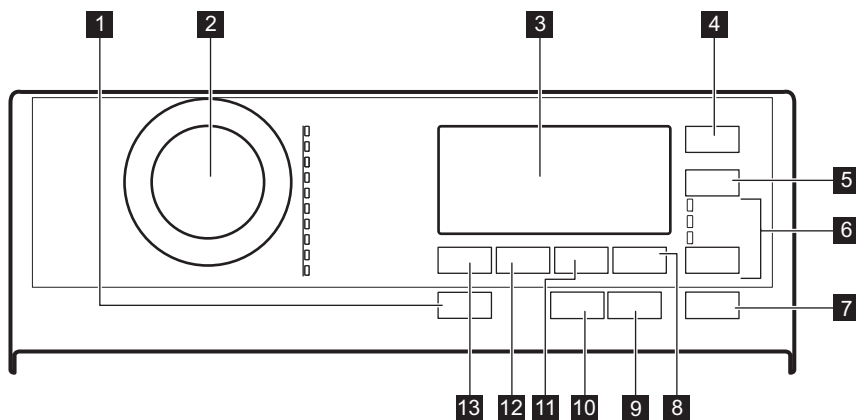







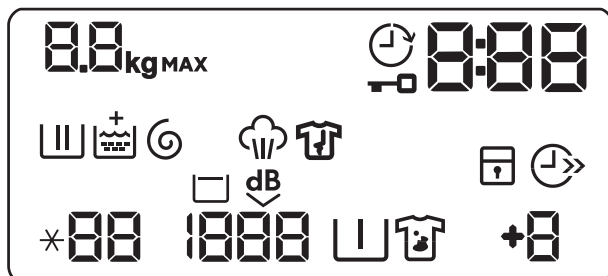











- 1** On/Off pritiska tipka ①
- 2** Programator
- 3** Zaslon
- 4** Odgoda početka dodirna tipka ⌚
- 5** Ušteda vremena dodirna tipka ⌚
- 6** Opcije dodirna tipka ☑
  - Samo ispiranje 🧼
  - Samo centrifuga 🌀
- 7** Početak/Pauza dodirna tipka ▶||
- 8** Ekstra ispiranje dodirna tipka 🧼
- 9** Anti-alergijski dodirna tipka 🌿
- 10** Završetak s parom dodirna tipka 🌀|
- 11** Stain/Prewash (Mrlje/Predpranje) dodirna tipka 🧼|
- 12** Centrifugiranje dodirna tipka 🌀
- Samo izbacivanje vode ⚡

### 13 Temperatura dodirna tipka

## 7.2 Zaslون











	Indikator maksimalnog punjenja. Ikona <b>kg</b> treperi tijekom procjene količine punjenja rublja (pogledajte odjeljak "PROSENSE detekcija punjenja").
<b>MAX</b>	Indikator maksimalne količine rublja. Treperi kad napunjenost rubljem premašuje maksimalno deklarirano opterećenje odabranog programa.
	Indikator za odgođeno pokretanje.
	Indikator za zaključana vrata.
	Digitalni indikator može prikazati: <ul style="list-style-type: none"> <li>Trajanje programa (npr. 2:40).</li> <li>Vrijeme odgode (npr. 30' ili 2h).</li> <li>Kraj ciklusa (0).</li> <li>Kod upozorenja (npr. E20).</li> </ul>
	Indikator faze pranja: treperi tijekom faze pretpranja i pranja.
	Indikatorsko svjetlo faze ispiranja: treperi tijekom faze ispiranja.
	Indikator <b>+</b> se pojavljuje kad je opcija Soft Plus uključena.
	Indikator faze centrifuge i ispuštanja vode. Treperi tijekom faze centrifuge i ispuštanja vode.
	Indikator faze para.
	Indikator faze sprječavanja pojave nabora. Pročitajte odlomak Završetak s parom za više pojedinosti.
	Indikator roditeljske zaštite.





	Indikator uštede vremena.
	Indikator temperature. Indikator * - - se pojavljuje kad je postavljeno hladno pranje.
	Indikator brzine centrifuge.
	Indikator zadržavanja ispiranja.
	Indikator Ekstra tihog pranja.
	Indikator pretpranja.
	Indikator uklanjanja mrlja.
	Indikator dodatnog ispiranja.

## 8. TABLICA PROGRAMA

### Programi pranja

Program Zadana temperatura Raspon temperature	Referentna brzina centrifuge Raspon brzina centrifuge	Maksimalno punjenje	Opis programa
Eco 40-60 40 °C <sup>1)</sup>	1500 o/min 1500 - 400 o/min	6 kg	<b>Bijeli i šareni pamuk postojanih boja.</b> Uobičajeno zaprljani predmeti. Smanjuje se potrošnja energije i produljuje se vrijeme pranja, osiguravajući dobre rezultate pranja.
Pamuk  40 °C 95 °C - Hladno	1500 o/min 1500 - 400 o/min	6 kg	<b>Bijeli i šareni pamuk postojanih boja.</b> Uobičajeno, jako i malo zaprljano rublje.
Sintetika  40 °C 60 °C - Hladno	1200 o/min 1200- 400 o/min	3 kg	<b>Sintetički ili predmeti od miješane tkanine.</b> Uobičajeno zaprljani predmeti.
Osjetljivo  30 °C 40 °C - Hladno	1200 o/min 1200 - 400 o/min	2 kg	<b>Osjetljive tkanine poput akrila, viskoze i miješanih tkanina koje zahtijevaju nježnije pranje.</b> Uobičajeno i malo zaprljano rublje.
Vuna/Svila    40 °C 40 °C - Hladno	1200 o/min 1200- 400 o/min	1,5 kg	<b>Vuneni predmeti perivi u perilici, vuneni predmeti koji se peru ručno i ostale tkanine sa simbolom «ručno pranje»<sup>2)</sup>.</b>

Program	Zadana temperatura	Raspon temperature	Referentna brzina centrifuge	Raspon brzina centrifuge	Maksimalno punjenje	Opis programa
Para 	-	-	-	-	1 kg	<p><b>Program s parom za pamučne i sintetičke predmete.</b> Para se može koristiti za osušeno<sup>3)</sup>, oprano ili jednom nošeno rublje. Taj program smanjuje pojavu nabora i mirisa<sup>4)</sup> i otpušta vlakna. Kada program završi, rublje odmah izvadite iz bubnja. Nakon parnog programa, peglanje postaje lagano. Ne koristite bilo kakav deterdžent. Ako je potrebno, mrlje uklonite pranjem ili korištenjem odstranjivača mrlja. Programi na paru ne izvode nikakve higijenske cikluse. Ne koristite program s parom za sljedeće vrste rublja:</p> <ul style="list-style-type: none"> <li>• Predmeti koji nisu prikladni za sušenje u sušilici.</li> <li>• Sve predmete koji imaju plastične, metalne, drvene ili slične dijelove.</li> </ul>
20 min. - 30 min.  30 °C 40 °C - 30 °C	-	-	1200 o/min 1200 - 400 o/min	-	3 kg	<p><b>Pamučni ili sintetički predmeti</b> lagano zaprljani ili jednom nošeni.</p>

Program Zadana temperatura Raspon temperature	Referentna brzina centrifuge Raspon brzina centrifuge	Maksimalno punjenje	Opis programa
Outdoor  30 °C 40 °C - Hladno	1200 o/min 1200 - 400 o/min	2 kg <sup>5)</sup> 1 kg <sup>6)</sup>	<p> Ne koristite omekšivač rublja i pazite da u spremniku za deterđent nema ostataka omekšivača.</p> <p><b>Odjeća za boravak u prirodi, tehničke, sportske tkanine, voodootporne i dišuće jakne, nepropusne jakne s odvojivim flisom ili unutarnjom izolacijom.</b> Preporučena količina rublja je 2 kg. Ovaj program može se koristiti i kao ciklus za obnavljanje voodootpornosti, posebno prilagođen za tretiranje odjeće s impregnacijom. Da biste izvršili ciklus vraćanja vodonepropusnosti, postupite na sljedeći način:</p> <ul style="list-style-type: none"> <li>• Deterđent za pranje uspite u odjeljak .</li> <li>• Ulijte posebno sredstvo za obnavljanje vodonepropusnosti tkanine u pretinac ladice za omekšivač rublja .</li> <li>• Smanjite količinu rublja na 1 kg.</li> </ul> <p>Da biste dodatno poboljšali djelovanje za obnavljanje voodootpornosti, osušite rublje u sušilici tako što ćete postaviti Outdoor program sušenja (ako je dostupan i ako naljepnica za njeгу odjeće dopušta sušenje u bubnju).</p>
Poplun  40 °C 60 °C - Hladno	800 o/min 800 - 400 o/min	2 kg	<p><b>Jedan sintetički pokrivač, podstavljena odjeća, popluni, jakne s perjem</b> i slični predmeti.</p>

Program Zadana tempera- tura Raspon tempe- rature	Referent- na brzina centrifuge Raspon brzina centrifuge	Maksi- malno punjenje	Opis programa
Traper  40 °C 60 °C - Hladno	1200 o/min 1200- 400 o/min	3 kg	<b>Odjeća od traperi i predmeti od džerseja.</b> Normalno pranje. Taj program vrši blagu fazu ispiranja, namijenjenu za jeans, koja smanjuje izbljeđivanje i ne uzrokuje stvaranje mrlja od ostataka praška za pranje na vlaknima.

1) U skladu s Uredbom Komisije EU 2019/2023, ovaj program na 40 °C može oprati uobičajeno pranje pamučno rublje, za koje je deklarirano da se može prati na 40 °C ili 60 °C, u istom ciklusu.

















Za postignutu temperaturu u rublju, trajanje programa i ostale podatke, pogledajte poglavlje "Vrijednosti potrošnje".

Najefikasniji programi u pogledu potrošnje energije su općenito oni koji se izvode pri nižim temperaturama i dulje traju.

- 2) Tijekom ovog ciklusa bubanj se polako okreće kako bi se osiguralo nježno pranje. Može se činiti da se bubanj ne okreće ili se ne okreće pravilno, ali to je normalno za ovaj program.
- 3) Ako program Para postavite s osušenim rubljem, na kraju ciklusa rublje će biti vlažno. Objesite rublje na 10 minuta da se osuši.
- 4) Parni program ne uklanja posebno jake mirise.
- 5) Program pranja.
- 6) Program pranja i vaza postizanja vodootpornosti.

## Kompatibilnost programskih opcija

Opcije	PROGRAMI	Eco 40-60	Pamuk 	Sintetika 	Osjetljivo 	Vuna/Svila 	Para 	20 min. - 3 kg 	Outdoor 	Poplun 	Traper 
Centrifugiranje 		■	■	■	■	■		■	■	■	■
Zadržavanje ispiranja 		■	■	■	■	■			■		■
Izuzetno tiho 		■	■	■	■						
Mrlje  <sup>1)</sup>		■	■	■							■
Predpranje 		■	■	■							■



Opcije	PROGRAMI Eco 40-60	Pamuk	Sintetika	Osjetljivo	Vuna/Svila	Para	20 min. - 3 kg	Outdoor	Poplun	Traper
Ekstra ispiranje	■	■	■	■				■		■
Anti-alergijski		■								
Ušteda vremena <sup>2)</sup>	■	■	■	■		■				■
Samo ispiranje	■	■	■	■	■		■	■	■	■
Samo centrifuga	■	■	■	■	■		■	■	■	■
Samo izbacivanje vode	■	■	■	■	■		■	■	■	■
Odgoda početka	■	■	■	■	■	■		■	■	■
Završetak s parom	■	■	■							■
Soft Plus	■	■	■	■					■	■





1) Ta opcija nije dostupna na temperaturi nižoj od 40 °C.

2) Ako postavite najkraće trajanje, preporučujemo da smanjite količinu punjenja. Moguće je potpuno napuniti uređaj, međutim rezultati pranja mogu biti manje zadovoljavajući.

3) Ta opcija nije dostupna na temperaturi nižoj od 40 °C.

### Prikladni deterđenti za programe pranja

Program	Univerzalni deterđent u prahu <sup>1)</sup>	Univerzalni tekući deterđent	Tekući deterđent za obojeno rublje	Deterđent za osjetljivo rublje i vunu	Posebni
Eco 40-60	▲	▲	▲	--	--
Pamuk	▲	▲	▲	--	--
Sintetika	▲	▲	▲	--	--
Osjetljivo	--	--	--	▲	▲
Vuna/Svila	--	--	--	▲	▲

Program	Univerzalni deterđent u prahu <sup>1)</sup>	Univerzalni tekući deterđent	Tekući deterđent za obojeno rublje	Deterđent za osjetljivu vunu	Posebni
20 min. - 3 kg 	--	▲	▲	--	--
Outdoor 	--	--	--	▲	▲
Poplun 	--	--	--	▲	▲
Traper 	--	--	--	▲	▲

1) Pri temperaturi višoj od 60 °C preporučuje se uporaba deterđenta u prahu.

▲ = Preporučeno

-- = Nije preporučeno

## 9. WOOLMARK APPAREL CARE - ZELENA



WOOL HAND WASH SAFE

Ciklus pranja vune na ovom uređaju odobrila je kompanija Woolmark za pranje proizvoda od vune s oznakom "ručno pranje" uz uvjet da je rublje oprano u skladu s uputama na etiketi odjeće i u skladu s uputama proizvođača perlice. Slijedite upute s znake za za sušenje i ostale načine upotrebe. M1734 Woolmark simbol je oznaka certifikata u mnogim zemljama.

## 10. OPCIJE

### 10.1 Uvod



Tu opciju/funkciju ne možete odabrati sa svim programima pranja U "Tablici programa" provjerite kompatibilnost između opcija/funkcija i programa pranja. Opcija/funkcija mogu jedna drugu isključivati, u kojem slučaju uređaj vam ne dozvoljava postaviti nekompatibilne opcije/funkcije zajedno. Provjerite jesu li zaslona i dodirne tipke uvijek čiste i suhe.



### 10.2 On/Off

Kako biste omogućili uključivanje ili isključivanje uređaja, pritisnite ovu tipku na nekoliko sekundi. Prilikom uključivanja i isključivanja uređaja oglašavaju se dva različita zvuka.

Budući da funkcija stanja pripravnosti automatski isključuje uređaj kako bi u nekim slučajevima smanjila potrošnju energije, možda ćete trebati ponovno uključiti uređaj.

Više pojedinosti potražite u odjeljku „Stanje pripravnosti“ poglavlja „Svakodnevna upotreba“.

## 10.3 Anti-alergijski

Postavite ovu opciju s programom za bijelo rublje Pamuk. Kad se odabere opcija, ne može se mijenjati ni temperatura ni vrijeme ciklusa. Opcije Ušteda vremena  i Ekstra tiho  nisu dostupne.

Odgovarajući indikator iznad dodirne tipke svijetli.

Ta opcija uklanja mikroorganizme zahvaljujući fazi pranja koja na nekoliko minuta temperaturu održava iznad 60 °C. To pomaže u uklanjanju mikroba, mikroorganizama i čestica. Dodavanje pare zajedno s dodatnom fazom ispiranja osigurava pravilno uklanjanje ostataka deterdženta i peludi/alergena, što ga čini pogodnim za nježne i osjetljive tipove kože.

## 10.4 Ušteda vremena

Pomoću ove opcije možete skratiti trajanje programa pranja.

- Ako je vaše rublje normalno ili malo zaprljano, može biti preporučljivo skratiti program pranja. Za smanjenje trajanja, dotaknite tipku **jednom**.
- U slučaju manjeg punjenja, dotaknite tipku **dvaput** za postavljanje iznimno brzog programa.

Na zaslonu se prikazuje indikator .



Ta opcija također se može koristiti za skraćivanje trajanja programa Para.

## 10.5 Temperatura

Kad odaberete program pranja, uređaj automatski predlaže osnovnu temperaturu.

Postavite ovu opciju za promjenu zadane vrijednosti temperature.

Pali se indikatorsko svjetlo  (hladna voda postavljene temperature (uređaj ne zagrijava vodu).

## 10.6 Centrifugiranje

Kada postavite program, uređaj automatski postavlja maksimalnu brzinu centrifuge.

Uzastopce pritisčite tu tipku da biste:

- **Povećali brzinu centrifuge.**



Zaslon prikazuje samo brzine centrifugiranja koje su dostupne za odabrani program.

- **Uključite funkciju Zadržavanje vode.**

Voda posljednjeg ispiranja ne ispušta se kako bi spriječilo gužvanje tkanina. Program pranja završava s vodom u bubnju, a završna faza centrifugiranja nije provedena.

Na zaslonu se prikazuje indikator



Poklopac ostaje zaključan. Buban se redovito okreće kako bi se spriječilo gužvanje. Za otključavanje poklopca morate izbaciti vodu.

Dodirnite tipku Početak/Pauza: uređaj izvršava fazu centrifugiranja i ispušta vodu.

- **Uključite opciju Ekstra tiho.**

Sve faze centrifugiranja (među centrifugiranje i završno centrifugiranje) preskaču se, a program završava s vodom u bubnju. To pomaže u sprječavanju gužvanja. Budući da je program vrlo tih, prikladan je za noć kada je dostupna jeftinija tarifa električne energije. U nekim programima ispiranja se izvršavaju s više vode.

Na zaslonu se prikazuje indikator .

Poklopac ostaje zaključan. Buban se redovito okreće kako bi se spriječilo gužvanje. Za otključavanje poklopca morate izbaciti vodu.

Dodirnite tipku Početak/Pauza: uređaj izvršava samo fazu ispuštanja vode.



Uređaj automatski ispušta vodu nakon otprilike 18 sati.

## 10.7 Stain/Prewash (Mrlje/ Predpranje)

Uzastopce pritisčite tu tipku kako biste uključili jednu od dvije opcije.

Na zaslonu se prikazuje odnosni indikator.

- **Mrlje** 

Ovu opciju odaberite da biste programu dodali fazu tretiranja mrlja kako biste odstranjivačem mrlja tretirali jako zaprljano ili rublje s mrljama.

U spremnik  ulijte odstranjivač mrlja. Odstranjivač mrlja dodat će se u odgovarajuću fazu programa pranja.

 Ova opcija može produljiti trajanje programa i nije dostupna s temperaturom nižom od 40 °C.

#### • **Predpranje**

Ovu opciju koristite kako biste dodali fazu pretpranja na 30 °C prije faze pranja.

Ta opcija preporučuje se za jako zaprljano rublje, naročito ono zaprljano pijeskom, prašinom, blatom i drugim krutim česticama.

 Ova opcija može produžiti trajanje programa.



### 10.8 Ekstra ispiranje

S tom opcijom možete dodati do 3 ispiranja u skladu s odabranim programima pranja.

To je korisno za osobe koje su alergične na deterdžente i u područjima s mekom vodom.



Indikator  prikazuje odabrani broj ispiranja.

Ova opcija produljuje trajanje programa.

 Ako je Ekstra ispiranje postavljeno kao osnovna opcija i odaberete kompatibilni program pranja, na zaslону se prikazuje . U tom slučaju, pritiskom tipke Ekstra ispiranje moguće je dodati samo jedno ispiranje.

### 10.9 Tipka za preskakanje faze (Opcije)

Dodirom te tipke možete postaviti sljedeće:



- Samo ispiranje opciju  Uređaj provodi samo fazu ispiranja, faze centrifugiranja i ispuštanja vode odabranog programa.
- Samo centrifuga opciju  Uređaj izvršava samo fazu centrifugiranja odabranog programa pranja.
- Samo izbacivanje vode opciju  Uređaj izvršava samo fazu ispuštanja vode odabranog programa pranja.

 Na prvi dodir uređaj ponovno predlaže zadanu postavku programa pranja.

### 10.10 Završetak s parom

Ova opcija dodaje parnu fazu nakon koje slijedi kratka faza protiv gužvanja na kraju programa pranja. Parna faza smanjuje gužvanje tkanine i olakšava glačanje tkanine.

Tijekom parne faze, indikator  treperi na zaslону.

Bubanj se lagano okreće oko 30 minuta. Trajanje faze pare mijenja se u skladu s odabirom. Kad je postavljena opcija dodatne pare (Plus Steam), program završava fazu protiv gužvanja, tijekom koje se bubanj povremeno okreće kako bi se spriječilo gužvanje. Zaslón prikazuje da je  indikator  uključen i indikator  počinje bljeskati. Gumb Početak/Pauza također svjetli. Na kraju faze protiv gužvanja bubanj se definitivno zaustavlja, pokazatelj prestaje svijetliti, a vrata se otključavaju. Korisnik u bilo kojem trenutku može prekinuti fazu protiv gužvanja:



- pritiskom gumba On/Off na nekoliko sekundi kako bi se uređaj uključio ili isključio;
- okretanjem programatora u drugi položaj.

 Manja količina punjenja rublja pomaže u postizanju boljih rezultata.

### 10.11 Odgoda početka



S ovom opcijom možete odgoditi početak programa u prikladnije vrijeme.

Pritisnite tipku više puta za podešavanje željene odgode. Vrijeme se povećava za 30 minuta do 90' i od 2 sata do 20 sati.

Nakon dodirivanja tipke Početak/Pauza , na zaslonu se prikazuje indikator  i odabrano vrijeme odgode i uređaj započinje odbrojavanje.

## 11. POSTAVKE





### 11.1 Zvučni signali

Za isključivanje zvučnih signala kad je program završen, istovremeno pritisnite tipke  i  na oko 3 sekunde.

 Zvučni signali i dalje rade u slučaju pogreške u radu uređaja.

### 11.2 Blokiranje radi djece

Pomoću ove opcije možete spriječiti da se djeca igraju s upravljačkom pločom.

- Za **uključenje/isključenje** te opcije, dodirnite   i  istovremeno dok se indikator  **ne uključi/isključi** na zaslonu.

Ovu opciju možete uključiti:

- Nakon toga dotaknite tipku Početak/Pauza: sve tipke i birači programa su isključeni (osim tipke On/Off).
- Prije nego dotaknete tipku Početak/Pauza: uređaj ne može započeti s radom.

Uređaj zadržava odabir te opcije nakon što ga isključite.

### 11.3 Soft Plus





Postavite opciju Soft Plus za optimizaciju raspodjele omekšivača rublja i poboljšanje mekoće rublja.

### 10.12 Početak/Pauza

Dodirnite tipku Početak/Pauza za pokretanje, pauziranje uređaja ili prekid programa u tijeku.



Preporučuje se uporaba omekšivača rublja.

 Ova opcija malo produljuje trajanje programa.

Za **uključivanje/isključivanje** te opcije dodirnite tipku  i tipku  istovremeno dok se indikator  **ne uključi/isključi** iznad indikatora .

### 11.4 Trajno uključena funkcija dodatnog ispiranja

Ovom funkcijom možete trajno uključiti dodatno ispiranje kada postavite program u kojem je ga je moguće odabrati.

- Za **uključenje/isključenje** te opcije istovremeno dodirnite tipku  i tipku  odgovarajući indikator se **uključuje/isključuje**. Ta opcija dodaje dva ispiranja i na zaslonu se prikazuje .

## 12. PRIJE PRVE UPOTREBE



Tijekom postavljanja ili prije prve uporabe možete primijetiti malo vode u uređaju. To je ostatak vode ostao u uređaju nakon funkcionalnog testiranja u tvornici kako bi se osiguralo da je uređaj kupcu isporučen u savršenom radnom stanju i bez problema.

1. Utikač priključite u utičnicu električne mreže.

2. Otvorite slavinu.
  3. Stavite 2 litre vode u spremnik za deterdžent za fazu pranja. Ovime se uključuje sustav za izbacivanje vode.
  4. Stavite malu količinu deterdženta u pretinac za fazu pranja.
  5. Odaberite i pokrenite program za pamučno rublje na najvišoj temperaturi bez rublja.
- Na taj ćete način ukloniti moguću preostalu prljavštinu s bubnja i kade.

## 13. SVAKODNEVNA UPORABA



### UPOZORENJE!

Pogledajte poglavlja sa sigurnosnim uputama.

### 13.1 Uključivanje uređaja

1. Utikač priključite u utičnicu električne mreže.
2. Otvorite slavinu.
3. Pritisnite tipku On/Off kako biste uključili uređaj.

Oglašava se kratki zvuk.

### 13.2 Umetanje rublja

1. Otvorite vrata uređaja.
2. Pritisnite tipku **A**.

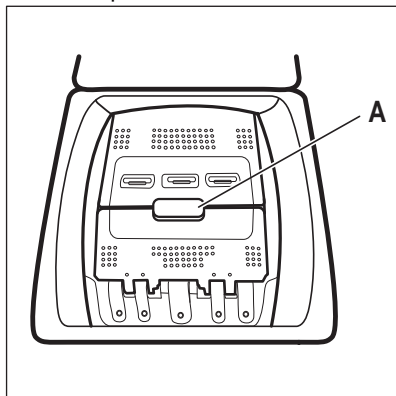

Bubanj će se automatski otvoriti.

3. Bubanj napunite rubljem umećući jedan po jedan komad.
  4. Prije stavljanja u uređaj, protresite predmete.
- Pripazite da bubanj ne pretrpate rubljem.
5. Zatvorite bubanj i poklopac.



### OPREZ!





Prije zatvaranja poklopca uređaja provjerite jeste li ispravno zatvorili bubanj.

### 13.3 Pretinci za deterdžent. Upotreba deterdženta i dodataka

1. Izmjerite količinu određenih deterdženata za perilicu rublja i omekšivača rublja.
2. Stavite deterdžent i omekšivač u odgovarajuće odjeljke.



Uvijek se pridržavajte uputa na pakiranju deterdženta.

	 <p>Spremnik za deterdžent za fazu pretpranja. Oznake MAX označavaju najviše dozvoljene razine količine deterdženta (u prahu ili tekućeg). Kad postavite program s tretiranjem mrlja, dodajte deterdžent (prašak ili tekućinu).</p>
	 <p>Spremnik za deterdžent za fazu pranja. Oznake MAX označavaju najviše dozvoljene razine količine deterdženta (u prahu ili tekućeg).</p>
	 <p>Spremnik za tekuće dodatke (omekšivač rublja, štirka). Oznaka <b>M</b> označava maksimalnu razinu za tekuće dodatke.</p>
	 <p>Pretinac za prašak ili tekući deterdžent.</p>

### 13.4 Tekući ili deterdžent u prahu

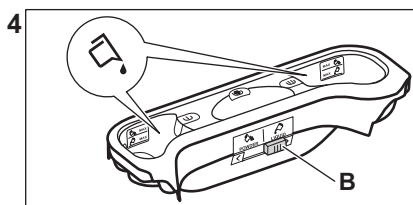
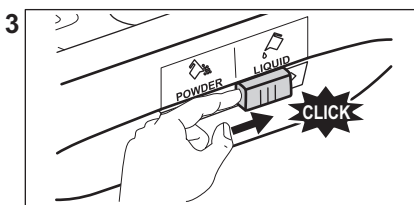
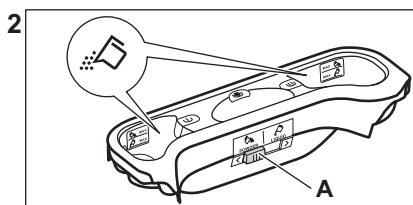
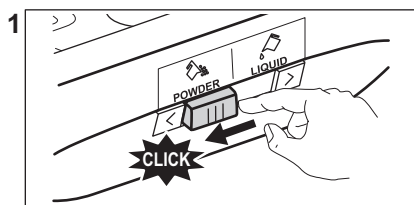

- Položaj **A** za deterdžent u prahu (tvornička postavka).
- Položaj **B** za tekući deterdžent.

**Kad koristite tekući deterdžent:**

- Ne koristite želatinozne ili guste tekuće deterdžente.
- Nemojte sipati više tekućine od maksimalne razine.
- Ne postavljajte funkciju odgođenog pokretanja.

**13.5 Odabir programa**

1. Okrenite programator. Uključuje se odgovarajući indikator programa.

Indikator tipke Početak/Pauza bljeska cveno.

Zaslon prikazuje zadanu temperaturu, brzinu centrifuge i prazne crticu indikatora za dostupne funkcije.

2. Za promjenu temperature i/ili brzine centrifuge, pritisnite odgovarajuće tipke.
3. Uključite dostupne funkcije.

**13.6 Pokretanje programa bez odgođenog pokretanja**

Pritisnite tipku Početak/Pauza  za početak programa.

Odgovarajući indikator prestaje treperiti i ostaje uključen.

Na zaslonu počinje treperiti indikator faze koja se trenutačno izvodi.

Program se pokreće, poklopac je blokiran. Na zaslonu se prikazuje

indikator .



Crpka za izbacivanje može kratko raditi kad uređaj puni vodu.

**13.7 Rekalkulacija trajanja ciklusa**

Nakon približno 15 minuta od početka programa:

- Uređaj automatski podešava vrijeme ciklusa prema rublju koje ste umetnuli u bubanj kako bi se ostvarili idealni rezultati pranja sa što je moguće kraćim vremenom pranja.
- Na zaslonu se prikazuje novo vrijeme.

**13.8 Pokretanje programa s odgodom početka**

1. Nekoliko puta pritisnite tipku Odgoda početka  dok se na zaslonu ne prikaže broj minuta ili sati odgode. Uključuje se odgovarajuća kontrolna žarulja.

2. Pritisnite tipku Početak/Pauza . Uređaj započinje odbrojavanje odgode početka.



Nakon odbrojavanja program se automatski pokreće.



Prije nego pritisnete tipku Početak/Pauza  za početak rada uređaja, možete poništiti ili promijeniti postavljenu odgodu početka.

**13.9 Poništavanje odgode početka**



Za otkazivanje početka odgode:

1. Za uključivanje pauze na uređaju pritisnite tipku Početak/Pauza . Relevantni indikator treperi.
2. Nekoliko puta pritisnite tipku dok se na zaslonu ne prikaže Odgoda početka .
3. Za pokretanje programa odmah, ponovno pritisnite tipku Početak/Pauza .





### 13.10 Prekidanje programa i mijenjanje opcije

Samo neke opcije možete promijeniti prije nego se izvedu.

1. Pritisnite tipku Početak/Pauza . Relevantni indikator treperi.
2. Promijenite odabranu opciju.
3. Ponovo pritisnite tipku Početak/Pauza .

Program se nastavlja.

### 13.11 Poništavanje programa u tijeku



1. Za poništavanje programa i isključivanje uređaja, pritisnite tipku On/Off .
2. Da biste uključiti uređaj, ponovo pritisnite tipku On/Off .



Sada možete odabrati novi program pranja.

-  Prije pokretanja novog programa, uređaj može ispuštati vodu. U tom slučaju, provjerite da je deterdžent još uvijek u odjeljku za deterdžent, a ako nije ponovo napunite deterdžent.

### 13.12 ProSense detekcija punjenja

-  Trajanje programa na zaslonu odnosi se na **srednje/veliko opterećenje**.

Nakon dodirivanja gumba Početak/Pauza  pokazatelj maksimalnog navedenog punjenja se isključuje, pokazatelj  treperi, ProSense počinje detekciju punjenja rublja:

1. Uređaj detektira punjenje u prvih 30 sekundi: pokazatelj **kg** i točkice prikaza vremena  trepere, bubanj se ubrzo počinje okretati.
2. Na kraju detekcije punjenja, pokazatelj **kg** se isključuje i točkice prikaza vremena  prestaju treperiti. Trajanje programa će se prilagoditi

na odgovarajući način i može se povećati ili smanjiti. Nakon dodatnih 30 sekundi, započinje punjenje vode.

Na kraju detekcije punjenja, **u slučaju prepunjenog bubnja**, pokazatelj **MAX** treperi na zaslonu:

U tom slučaju, za 30 sekundi, moguće je pauzirati uređaj i ukloniti višak rublja.

Kad izvadite višak rublja, ponovo dodirnite gumb Početak/Pauza  za ponovni početak programa. Faza ProSense može se ponoviti do tri puta (vidi točku 1).

**Važno!** Ako se količina rublja ne smanji, program pranja svakako započinje, bez obzira na prepunjenost. U tom slučaju, neće biti moguće jamčiti najbolje rezultate pranja.

-  Otprilike 20 minuta nakon početka programa, trajanje programa može se ponovno prilagoditi ovisno o kapacitetu tkanine za upijanje vode.

-  ProSense detekcija vrši se samo s kompletnim programima pranja (bez odabira faze preskakanja).

-  ProSense nije dostupan s nekim programima kao što su Vuna/Svila, programi s kratkim ciklusima i bez faze pranja.

### 13.13 Otvaranje poklopca dok je program u radu



#### OPREZ!

Ako su temperatura i razina vode u bubnju previsoki, simbol zaključanog poklopca

 ostaje prikazan i ne možete otvoriti poklopac.

Za otvaranje poklopca nastavite kako slijedi:



1. Za isključivanje uređaja, na nekoliko sekundi pritisnite tipku On/Off .

2. Pričekajte nekoliko minuta i zatim pažljivo otvorite poklopac.
3. Zatvorite poklopac.
4. Uključite uređaj i ponovno postavite program.

### 13.14 Otvaranje poklopca dok je uključena odgoda početka



Dok radi odgoda početka, poklopac uređaja je zaključan.

Da biste otvorili poklopac uređaja:

1. Pritisnite tipku Početak/Pauza . Isključuje se indikatorsko svjetlo zaključanog poklopca .
  2. Otvorite poklopac uređaja.
  3. Zatvorite poklopac i pritisnite tipku Početak/Pauza .
- Odgoda početka počinje.

### 13.15 Kraj ciklusa

Po završetku programa uređaj se automatski zaustavlja. Oglašava se zvučni signali (ako je uključen).

Na zaslonu  se uključuje a indikator zaključanog poklopca  se isključuje.

Indikator tipke Početak/Pauza  se isključuje.

1. Da biste uključili uređaj, pritisnite tipku On/Off .

Pet minuta nakon završetka programa, funkcija uštede energije automatski će isključiti uređaj.

-  Kada ponovno uključite uređaj, zaslon prikazuje kraj posljednjeg odabranog programa. Okrenite programator kako biste odabrali novi ciklus.
- 2. Izvadite rublje iz uređaja.
- 3. Provjerite je li bubanj prazan.
- 4. Vrata ostavite odškrinuta kako biste spriječili stvaranje plijesni i nastanak neugodnih mirisa



### 13.16 Ispuštanje vode nakon završetak ciklusa

**Program pranja je završen, ali u bubnju još ima vode:**

Bubanj se okreće u pravilnim razmacima kako bi se spriječio gužvanje rublja.

Indikator zaključanog poklopca  je uključen. Poklopac ostaje zaključan.



Za otvaranje poklopca morate izbaciti vodu:

1. Ako je potrebno, smanjite brzinu centrifuge.
2. Pritisnite tipku Početak/Pauza . Uređaj izbacuje vodu iz bubnja i centrifugira.
3. Kada se program završi i isključi se indikator zaključanih vrata , možete otvoriti vrata.
4. Da biste isključili uređaj, na nekoliko sekundi pritisnite tipku On/Off .

 Uređaj će automatski izbaciti vodu i centrifugirati rublje nakon otprilike 18 sati.

### 13.17 Opcija AUTO ISKLJ

Funkcija AUTO ISKLJ automatski isključuje uređaj kako bi se smanjila potrošnja energije kada:

- Uređaj ne koristite 5 minuta prije nego pritisnete tipku Početak/Pauza . Za ponovno uključivanje uređaja, pritisnite tipku On/Off .
- 5 minuta nakon završetka programa pranja. Za ponovno uključivanje uređaja, pritisnite tipku On/Off . Na zaslonu se prikazuje vrijeme završetka zadnjeg postavljenog programa pranja. Okrenite programator kako biste odabrali novi ciklus.

 Ako postavite program ili opciju koji završavaju s vodom u bubnju, AUTO ISKLJ funkcija **ne isključuje** uređaj kako bi vas podsjetila da ispraznite vodu.

## 14. SAVJETI



### UPOZORENJE!

Pogledajte poglavlja sa sigurnosnim uputama.

### 14.1 Punjenje rublja

- Rublje razdijelite na: bijelo, obojeno, sintetičko, osjetljivo i vunu.
- Pridržavajte se uputa za pranje na etiketama za njegu rublja.
- Bijele i obojene komade odjeće nemojte prati zajedno.
- Neki obojeni komadi odjeće mogu pustiti boju prilikom prvog pranja. Preporučujemo vam da ih prvih nekoliko puta perete odvojeno.
- Tkanine s više slojeva, vunu i odjeću s tiskanim ilustracijama okrenite na krivu stranu.
- Prethodno tretirajte tvrdokorne mrlje.
- Tvrdokorne mrlje perite posebnim deterdžentom.
- Pazite pri rukovanju zastorima. Uklonite kukice i zavjesu stavite u vreću za pranje ili u jastučnicu.
- Vrlo malo punjenje može uzrokovati probleme s uravnoteženjem prilikom centrifugiranja što dovodi do pojave vibracija. Ako se to dogodi:
  - a. prekinite program i otvorite vrata (pogledajte poglavlje "Svakodnevna uporaba");
  - b. ručno preraspodijelite rublje tako da su predmeti ravnomjerno raspoređeni oko bubnja;
  - c. pritisnite tipku Početak/Pauza. Faza centrifugiranja se nastavlja.
- Zakopčajte jastučnice, zatvorite patentne zatvarače, kukice i dugmad. Zavežite remenje, konopce, vezice za cipele, trake i sve ostale slobodne predmete.
- Ne perite rublje bez rubova ili s poderotinama. Za pranje malih i/ili osjetljivih predmeta (npr. grudnjaka sa žicom, remena, najlonki, vrećica za cipele, traka itd.) upotrebljavajte vrećice za pranje.

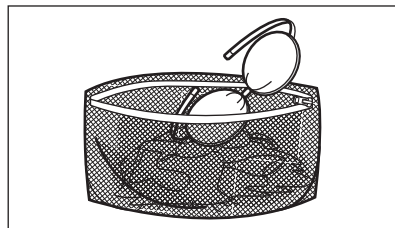

- Ispraznite džepove i razvijte složene komade odjeće.

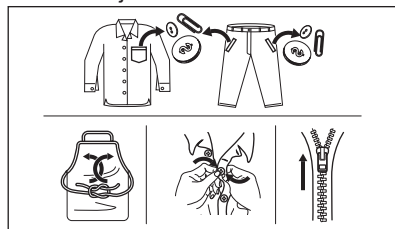

### 14.2 Tvrdokorne mrlje

Za neke mrlje voda i deterdžent nisu dovoljni.

Preporučujemo da te mrlje tretirate prije nego predmete stavite u uređaj.

U prodaji su dostupna specijalna sredstva za odstranjivanje mrlja. Koristite specijalno sredstvo koje je prikladno za vrstu mrlje i tkanine.

### 14.3 Vrsta i količina deterdženta

Odabir deterdženta i upotreba ispravnih količina ne samo da utječe na učinkovitost pranja, već također pomaže smanjenju otpada i zaštiti okoliša:

- Koristite samo sredstva za pranje i druga sredstva posebno namijenjena uporabi u perilici rublja. Prvo, slijedite ova općenita pravila:
  - deterdženti u prahu za sve vrste tkanina, osim osjetljivih. Preferirajte deterdžente u prahu koji sadrže izbjeljivač za izbjeljivanje i sanitizaciju rublja,
  - tekuće deterdžente, po mogućnosti za programe pranja na nižim temperaturama (maks. 60 °C) za sve vrste tkanina ili

posebne samo za vunene tkanine.

- Odabir i količina deterdženta ovisit će o: vrsti tkanine (osjetljivo, vuna, pamuk itd.), boji odjeće, količini punjenja, stupnju zaprljanosti, temperaturi pranja i tvrdoći vode koja se koristi.
- Slijedite upute koje ste pronašli na pakiranju deterdženata ili drugim tretmanima bez prekoračenja navedene maksimalne razine (**MAX**).
- Ne miješajte različite vrste deterdženata.
- Upotrijebite manje deterdženta ako:
  - perete malu količinu rublja,
  - rublje je samo malo prljavo,
  - se stvara prevelika količina pjene tijekom pranja.
- Kada koristite tablete ili kapsule za pranje rublja, umetnite ih u bubanj a ne u spremnik za deterdžent.

#### **Nedovoljno deterdženta može uzrokovati:**

- nezadovoljavajuće rezultate pranja,
- da rublje u pranju postane sivo,
- masnu odjeću,
- stvaranje plijesni u uređaju.

#### **Previše deterdženta može uzrokovati:**

- stvaranje pjene,
- smanjen učinak pranja,
- neadekvatno ispiranje,
- veći utjecaj na okoliš.

## **14.4 Ekološki savjeti**

Da biste uštedjeli vodu, energiju i zaštitili okoliš, preporučujemo da slijedite ove savjete:

- **Normalno zaprljano rublje** možete prati **bez prepranja** kako bi uštedjeli deterdžent, vodu i vrijeme (a istovremeno štitite i okoliš!).
- Punjenje uređaja do **maksimalnog kapaciteta naznačenog za svaki program pomaže u smanjenju potrošnje energije i vode**.
- Uz odgovarajuću prethodnu obradu, mrlje i ograničeno zaprljanje mogu se ukloniti; rublje se zatim može prati na nižoj temperaturi.
- Da biste koristili ispravnu količinu deterdženta, pogledajte količinu predloženu od strane proizvođača deterdženata i provjerite tvrdoću vode vašeg vodovodnog sustava. Pogledajte "Tvrdoća vode".
- Postavite **najveću moguću brzinu centrifuge** za odabrani program pranja **prije sušenja rublja u sušilici**. To će štedjeti energiju tijekom sušenja!

## **14.5 Tvrdoća vode**

Ako je tvrdoća vode na vašem području visoka ili umjerena, preporučujemo korištenje omekšivača vode za perilice rublja. U područjima gdje je voda meka nije potrebno koristiti omekšivače za vodu.

Kako biste saznali tvrdoću vode u svom području, kontaktirajte vodoopskrbno poduzeće.

Upotrebljavajte odgovarajuću količinu omekšivača vode. Pridržavajte se uputa na pakiranju proizvoda.

# **15. ČIŠĆENJE I ODRŽAVANJE**



#### **UPOZORENJE!**

Pogledajte poglavlja sa sigurnosnim uputama.

## **15.1 Periodični raspored čišćenja**

**Periodično čišćenje pomaže produžiti trajanje vašeg uređaja.**

Nakon svakog ciklusa, vrata i spremnik za deterdžent malo otvorite kako bi zrak cirkulirao i osušila se vlaga unutar uređaja: to će spriječiti pojavu plijesni i neugodnih mirisa.

Ako se uređaj ne koristi duže vrijeme: zatvorite slavinu i iskopčajte uređaj iz napajanja.

Okvirni raspored periodičnog čišćenja:

Čišćenje kamenca	Dva puta godišnje
Pranje radi održavanja	Jednom mjesečno
Čišćenje brtve poklopca	Svaka dva mjeseca
Čišćenje bubnja	Svaka dva mjeseca
Čišćenje spremnika za deterdžent	Svaka dva mjeseca
Čišćenje filtra pumpe za izbacivanje vode	Dva puta godišnje
Čišćenje filtra crijeva za dovod vode i filtra ventila	Dva puta godišnje

U sljedećim odlomcima objašnjeno je kako biste trebali očistiti svaki dio.

## 15.2 Uklanjanje stranih predmeta



Prije pokretanja ciklusa pranja, provjerite jesu li džepovi prazni i svi labavi dijelovi vezani. Pogledajte "Punjenje rublja" u poglavlju "Savjeti i preporuke".

Uklonite sve strane predmete (poput metalne kopče, dugmadi, kovanica itd.) koje biste mogli pronaći u filtrima i bubnju. Pogledajte odjeljke "Čišćenje bubnja", "Čišćenje pumpe za izbacivanje vode" i "Čišćenje filtra crijeva za dovod vode i filtra ventila". Ako je potrebno, kontaktirajte ovlaštenu servisnu centar.

## 15.3 Vanjsko čišćenje

Uređaj čistite samo blagim sapunom i toplom vodom. Potpuno osušite sve površine. Nemojte koristiti spužve za ribanje ili bilo kakav grubi materijal.



**OPREZI!**  
Ne koristite alkohol, otapala ili kemijske proizvode.



### OPREZI!

Metalne površine nemojte čistiti deterdžentom na bazi klora.

## 15.4 Uklanjanje kamenca

Ako je tvrdoća vode na vašem području visoka ili umjerena, preporučujemo korištenje proizvoda za uklanjanje kamenca za perilice rublja.

Redovito provjeravajte bubanj kako biste spriječili nastanak kamenca i hrđe.

Za uklanjanje čestica hrđe upotrebljavajte samo posebne proizvode za perilice rublja. Prilikom uklanjanja kamenca, nemojte stavljati rublje u bubanj.



Uvijek se pridržavajte uputa na pakiranju proizvoda.

## 15.5 Pranje radi održavanja

Korištenjem programa s niskim temperaturama pranja, moguće je da nešto deterdženta ostane u bubnju. Redovito provodite pranje radi održavanja. To možete učiniti na sljedeći način:

- Potpuno ispraznite bubanj.
- Odaberite program za pranje pamuka s najvišom temperaturom i malom količinom deterdženta.

## 15.6 Brtva poklopca

Redovito provjeravajte brtvu i uklonite sve predmete iz unutarnjeg dijela. Očistite je po potrebi koristeći kremu za čišćenje na bazi amonijaka bez grabanja po površini brtve.



Uvijek se pridržavajte uputa na pakiranju proizvoda.

## 15.7 Čišćenje bubnja

Redovito provjeravajte bubanj kako biste spriječili nastanak hrđe.

Za potpuno čišćenje:

1. Očistite bubanj posebnim sredstvom za čišćenje nehrđajućeg čelika.

- i** Uvijek se pridržavajte uputa na pakiranju proizvoda.
2. Obavite kratki program za pamuk na visokoj temperaturi ili upotrijebite dostupni program Čišćenje stroja.

Dodajte malu količinu deterdženta za pranje rublja u prazan bubanj, kako bi se isprale moguće preostale naslage.

## 15.8 Čišćenje spremnika za deterdžent

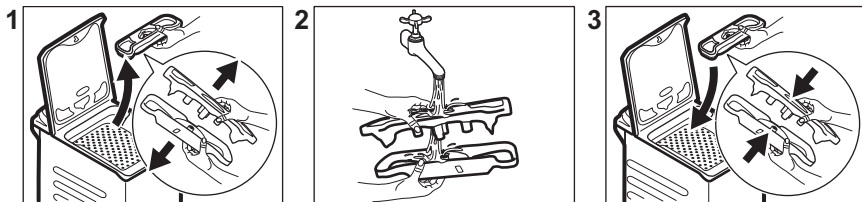

## 15.9 Čišćenje odvodnog filtra

- i** Ne čistite odvodni filtar ako je voda u uređaju vruća.

- Uvijek držite krpu u blizini kako biste obrisali prolivenu vodu.

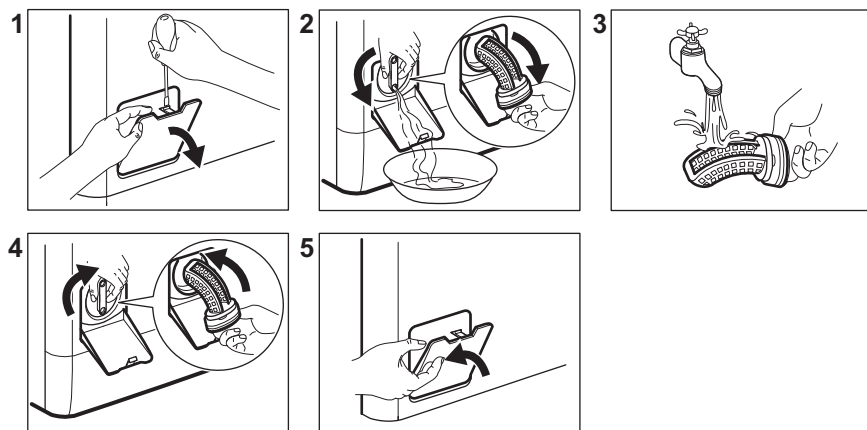

## 15.10 Čišćenje filtra crijeva za dovod vode i filtra ventila

1.

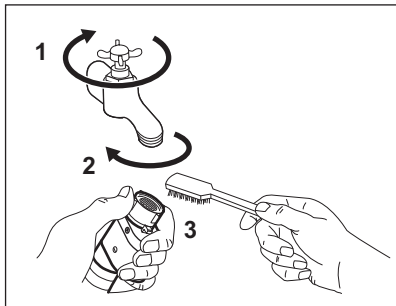

2.

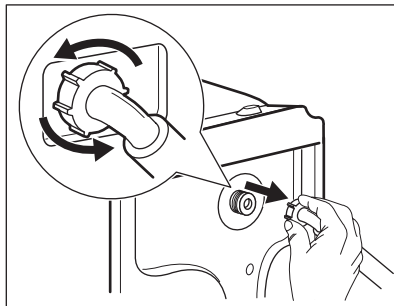

3.

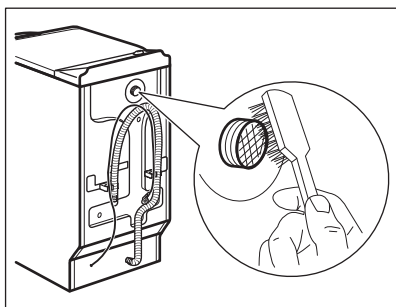

4.

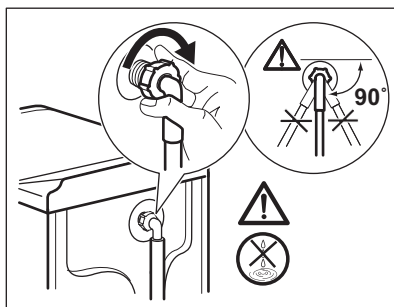

## 15.11 Izbacivanje vode u nuždi

Zbog kvara uređaj ne može izbaciti vodu.

Ako se ovo dogodi, provedite korake (1) do (5) iz poglavlja 'Čišćenje ispusnog filtra'. Po potrebi očistite pumpu.

## 15.12 Zaštita od zamrzavanja

Ako se uređaj postavi u području u kojem temperatura može pasti ispod 0° C, ispraznite preostalu vodu iz crijeva za dovod vode i pumpe za izbacivanje vode.

1. Utikač izvucite iz utičnice električne mreže.
2. Zatvorite slavinu.

3. Oba kraja crijeva za dovod vode stavite u posudu i pustite da voda isteče iz crijeva.
4. Ispraznite odvodnu pumpu. Pogledajte postupak za izbacivanje vode u nuždi.
5. Kad se odvodna pumpa isprazni, ponovno postavite crijevo za dovod vode.



### UPOZORENJE!

Prije nego ponovno koristite uređaj, provjerite je li temperatura u prostoriji viša od 0 °C. Proizvođač ne odgovara za štete uzrokovane niskim temperaturama.

## 16. RJEŠAVANJE PROBLEMA



### UPOZORENJE!

Pogledajte poglavlja sa sigurnosnim uputama.

## 16.1 Šifre alarma i mogući kvarovi

Uređaj se ne pokreće ili se zaustavlja tijekom rada. Najprije pokušajte pronaći rješenje problema (pogledajte tablice).



### UPOZORENJE!

Prije bilo kakve provjere, isključite uređaj.

**Kod nekih kvarova, na zaslonu se prikazuje šifra alarma i**

Početak/Pauza  tipka može stalno treptati:

Problem	Moguća rješenja
<b>E 10</b> Uređaj se ne puni pravilno vodom.	<ul style="list-style-type: none"> <li>• Provjerite je li slavina za vodu otvorena.</li> <li>• Provjerite da tlak u dovodu vode nije pre nizak. Za ove informacije obratite se lokalnoj vodnoj upravi.</li> <li>• Provjerite da slavina za vodu nije začepljena.</li> <li>• Provjerite da dovodno crijevo nije prignječeno, oštećeno ili savijeno.</li> <li>• Provjerite jesu li priključci crijeva za dovod vode ispravni.</li> <li>• Provjerite da filter dovodnog crijeva i filter ventila nisu začepljeni. Pogledajte poglavlje "Održavanje i čišćenje".</li> </ul>
<b>E20</b> Uređaj ne izbacuje vodu.	<ul style="list-style-type: none"> <li>• Pazite da otvor omivaonika nije začepljen.</li> <li>• Provjerite da odvodno crijevo nije nagnječeno ili savijeno.</li> <li>• Provjerite da odvodni filter nije začepljen. Očistite filter, ako je potrebno. Pogledajte poglavlje "Održavanje i čišćenje".</li> <li>• Provjerite je li priključak odvodnog crijeva ispravan.</li> <li>• Postavite program sa izbacivanjem vode ako ste postavili program bez faze izbacivanja vode.</li> <li>• Postavite program sa izbacivanjem vode ako ste postavili opciju koja završava vodom u kadi.</li> </ul>
<b>E9 1</b> Unutarnji kvar. Nema komunikacije između elektroničkih elemenata uređaja.	<ul style="list-style-type: none"> <li>• Program nije ispravno dovršen ili je uređaj prerano zaustavljen. Isključite i ponovno uključite uređaj.</li> <li>• Ako se šifra alarma i dalje pojavljuje, kontaktirajte ovlaštenu servisnu centar.</li> </ul>
<b>EKO</b> Napajanje je nestabilno.	<ul style="list-style-type: none"> <li>• Pričekajte dok se napajanje ne stabilizira.</li> </ul>
<b>EFO</b> Uređaj protiv poplave je uključen.	<ul style="list-style-type: none"> <li>• Isključite uređaj i zatvorite slavinu za vodu. Kontaktirajte ovlaštenu servisnu centar.</li> </ul>

Ako se na zaslonu prikazuju drugi kodovi alarma, isključite i uključite uređaj. Ako se problem ne otkloni, kontaktirajte ovlaštenu servisnu centar.

U slučaju različitog problema s perilicom, u tablici ispod potražite moguća rješenja.



Problem	Moguća rješenja
Program se ne pokreće.	<ul style="list-style-type: none"> <li>• Provjerite je li kabel napajanja uključen u utičnicu.</li> <li>• Provjerite jesu li poklopac uređaja i vrata bubnja zatvoreni.</li> <li>• Provjerite da nema oštećenih osigurača u kutiji s osiguračima.</li> <li>• Pobrinite se da je tipka Početak/Pauza  dotaknuta.</li> <li>• Ako je postavljena odgoda početka, poništite postavku ili pričekajte završetak odbrojavanja.</li> <li>• Isključite funkciju Child Lock ako je uključena.</li> <li>• Provjerite položaj tipke na odabranom programu.</li> </ul>
Uređaj se puni vodom a potom odmah izbacuje vodu.	<ul style="list-style-type: none"> <li>• Provjerite nalazi li se odvodno crijevo u ispravnom položaju. Crijevo je možda prenisko postavljeno. Pogledajte poglavlje "Upute za postavljanje".</li> </ul>
Faza centrifugiranja ne radi ili ciklus pranja traje dulje od uobičajenog.	<ul style="list-style-type: none"> <li>• Postavite program centrifuge.</li> <li>• Provjerite da odvodni filter nije začepljen. Očistite filter, ako je potrebno. Pogledajte poglavlje "Održavanje i čišćenje".</li> <li>• Ručno podesite stvari u bubanj i ponovno pokrenite fazu centrifuge. Ovaj problem može biti uzrokovan problemima s balansiranjem.</li> </ul>
Na podu ima vode.	<ul style="list-style-type: none"> <li>• Provjerite jesu li spojnice crijeva za vodu pritegnute i da nema curenja vode.</li> <li>• Provjerite da na crijevu za dovod i odvod vode nema oštećenja.</li> <li>• Obavezno koristite ispravni deterdžent i točnu količinu.</li> </ul>
Ne možete otvoriti poklopac uređaja.	<ul style="list-style-type: none"> <li>• Pobrinite se da nije odabran program pranja koji završava s vodom u bubnju.</li> <li>• Provjerite je li program pranja završen.</li> <li>• Postavite program za izbacivanje vode ili centrifuge ako u bubnju ima vode.</li> <li>• Provjerite prima li uređaj struju.</li> <li>• Ovaj problem može biti uzrokovan kvarom uređaja. Kontaktirajte ovlašteni servisni centar.</li> </ul>
Uređaj proizvodi neobičan zvuk i vibrira.	<ul style="list-style-type: none"> <li>• Provjerite je li uređaj ispravno niveliran. Pogledajte poglavlje "Upute za postavljanje".</li> <li>• Obavezno uklonite ambalažu i/ili transportne vijke. Pogledajte poglavlje "Upute za postavljanje".</li> <li>• Dodajte više rublja u bubanj. Količina je možda premala.</li> </ul>
Trajanje programa se povećava ili smanjuje tijekom izvođenja programa.	<ul style="list-style-type: none"> <li>• Uređaj ProSense System može podesiti trajanje programa prema vrsti i količini napunjenosti rubljem. Pogledajte "ProSense System detakcija punjenja" u poglavlju "Svakodnevna uporaba".</li> </ul>
Rezultati pranja nisu zadovoljavajući.	<ul style="list-style-type: none"> <li>• Povećajte količinu deterdženta ili upotrijebite drugi deterdžent.</li> <li>• Upotrijebite posebne proizvode za uklanjanje tvrdokornih mrlja prije pranja rublja.</li> <li>• Obavezno postavite ispravnu temperaturu.</li> <li>• Smanjite količinu rublja.</li> </ul>

Problem	Moguća rješenja
Previše pjene u bubnju tijekom ciklusa pranja.	<ul style="list-style-type: none"> <li>• Smanjite količinu deterdženta.</li> </ul>
Nakon ciklusa pranja, u pretincu za doziranje nalaze se ostaci deterdženta.	<ul style="list-style-type: none"> <li>• Provjerite nalazi li se zaklopka u ispravnom položaju.</li> <li>• Provjerite jeste li upotrijebili dozator deterdženta prema uputama navedenim u ovom priručniku.</li> </ul>

Nakon provjere, uključite uređaj. Program se nastavlja iz točke u kojoj je prekinut.

Ako se problem ponovi, kontaktirajte ovlašteni servisni centar.

Podaci potrebni za servisni centar nalaze se na natpisnoj pločici.

## 17. VRIJEDNOS POTROŠNJE

### 17.1 Uvod



Pogledajte internetsku poveznicu **[www.theenergylabel.eu](http://www.theenergylabel.eu)** za detaljne informacije o energetskejoj oznaci.



QR kod na energetskejoj naljepnici isporučenoj s uređajem pruža internetsku poveznicu do podataka koji se odnose na performanse uređaja u EU EPREL bazi podataka. Energetskejoj naljepnicu čuvajte za referencu zajedno s korisničkim priručnikom i svim ostalim dokumentima koji se isporučuju s ovim uređajem. Iste informacije poput naziva modela i broja proizvoda, koje se nalaze na natpisnoj pločici uređaja, moguće je pronaći i u EPREL-u pomoću poveznice **<https://eprel.ec.europa.eu>**. Pogledajte poglavlje "Opis proizvoda" za položaj nazivne pločice.

### 17.2 Legenda

<b>kg</b>	Punjenje rublja.	<b>h:mm</b>	Trajanje programa.
<b>kWh</b>	Potrošnja energije.	<b>°C</b>	Temperatura rublja.
<b>Litre</b>	Potrošnja vode.	<b>o/min</b>	Brzina centrifuge.
<b>%</b>	Preostala vlaga na kraju faze centrifuge. Što je veća brzina centrifuge, veća je buka i niža je preostala vlaga.		



Vrijednosti i trajanje programa mogu se razlikovati ovisno o različitim uvjetima (npr. sobna temperatura, temperatura vode i tlak, količina punjenja i vrsta rublja, napon napajanja), kao i o promjenama zadanih postavki programa.

## 17.3 Prema Uredbi Komisije EU 2019/2023

Eco 40-60 program	kg	kWh	Litre	h:mm	%	°C	o/min <sup>1)</sup>
Puna perilica	6	0.862	51	3:15	53	47	1451
Polovica punjenja	3	0.416	39	2:35	53	38	1451
Četvrtina punjenja	1,5	0.166	34	2:35	54	24	1451

<sup>1)</sup> Maksimalna brzina centrifuge.

Potrošnja energije u različitim načinima rada

Isključeno (W)	Stanje pripravnosti (W)	Odgodeno pokretanje (W)
0.50	0.50	4.00

Vrijeme do isključenja / Stanja pripravnosti je maksimalno 15 minuta.

## 17.4 Uobičajeni programi



Ove vrijednosti su samo indikativne.

Program	kg	kWh	Litre	h:mm	%	°C	o/min <sup>1)</sup>
Pamuk <sup>2)</sup> 95 °C	6	2.50	90	4:10	44	85	1500
Pamuk 60 °C	6	1.60	85	3:50	44	55	1500
Pamuk <sup>3)</sup> 20 °C	6	0.30	70	3:10	44	20	1500
Sintetika 40 °C	3	0.55	50	2:10	35	40	1200
Osjetljivo <sup>4)</sup> 30 °C	2	0.35	50	1:00	35	30	1200

Program	kg	kWh	Litre	h:mm	%	°C	o/min <sup>1)</sup>
Vuna/Svila 30 °C	1,5	0.20	45	1:10	30	30	1200

- 1) Referentni pokazatelj brzine centrifuge.
- 2) Prikladno za pranje jako zaprljanog tekstila.
- 3) Prikladno za pranje malo zaprljanog pamuka.
- 4) Također se vrši kao brzi ciklus pranja za malo zaprljano rublje.

## 18. BRZI VODIČ

### 18.1 Svakodnevna uporaba

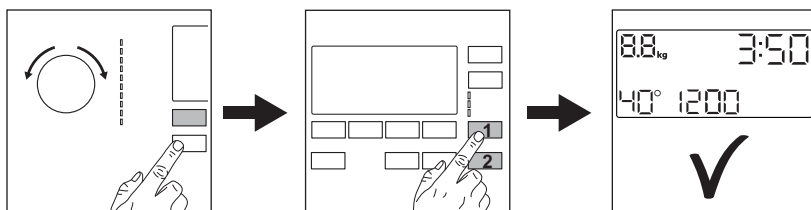



Utikač priključite u utičnicu električne mreže.

Otvorite slavinu za vodu.

Stavite rublje.

Ulijte deterdžent i ostala sredstva u odgovarajuće pretince spremnika za deterdžent.

1. Pritisnite tipku **On/Off**  kako biste uključili uređaj. Okrenite programator i odaberite željeni program.

2. Postavite željene opcije (1) pomoću odgovarajućih dodirnih tipki. Za pokretanje programa, dotaknite tipku (2) **Početak/Pauza** .
3. Uređaj započinje s radom. Na kraju programa, izvadite rublje.





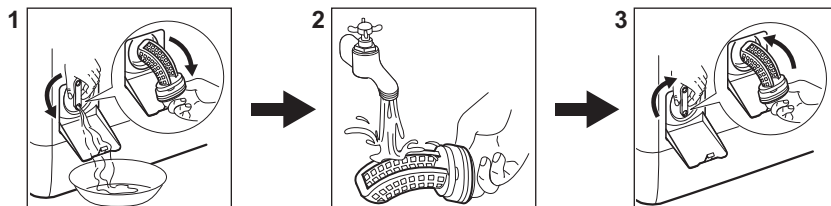



Pritisnite tipku **On/Off**  za isključivanje uređaja.

### 18.2 Čišćenje odvodnog filtra pumpe



Redovito čistite filtar, a posebno ako se na zaslonu pojavi šifra alarma **E20**.

## 18.3 Programi

Programi	Količina	Opis proizvoda
<b>Eko 40-60</b>	6 kg	Bijeli i šareni pamuk. Uobičajeno prljava odjeća.
<b>Pamuk</b> 	6 kg	Bijeli i šareni pamuk postojećih boja.
<b>Sintetika</b> 	3 kg	Sintetički ili predmeti od miješane tkanine.
<b>Osjetljivo</b> 	2 kg	Osjetljive tkanine poput akrila, viskoze, predmeti od poliestera.
<b>Vuna/Svila</b> 	1,5 kg	Vuneni predmeti perivi u perilici, vuneni predmeti koji se peru ručno i osjetljivi predmeti.
<b>Para</b> 	1 kg	Program s parom za pamučne, sintetičke i osjetljive predmete.
<b>20 min. - 3 kg</b> 	3 kg	Pamučni i sintetički malo zaprljani predmeti ili predmeti nošeni samo jednom.
<b>Outdoor</b> 	2 kg <sup>1)</sup> 1 kg <sup>2)</sup>	Moderna sportska odjeća za boravak na otvorenom.
<b>Poplun</b> 	2 kg	Sintetički prekrivač za jednu osobu, prekrivač za krevet, poplun.
<b>Traper</b> 	3 kg	Odjeća od traperi i predmeti od džerseja.

1) Program pranja.

2) Program pranja i vaza postizanja vodootpornosti.

## 19. BRIGA ZA OKOLIŠ

Reciklirajte materijale sa simbolom . Ambalažu za recikliranje odložite u prikladne spremnike. Pomozite u zaštiti okoliša i ljudskog zdravlja, kao i u recikliranju otpada od električnih i elektroničkih uređaja. Uređaje označene

simbolom  ne bacajte zajedno s kućnim otpadom. Proizvod odnesite na lokalno reciklažno mjesto ili kontaktirajte nadležnu službu.

## KAZALO

1. VARNOSTNE INFORMACIJE.....	39
2. VARNOSTNA NAVODILA.....	41
3. NAMESTITEV.....	42
4. OPIS IZDELKA.....	45
5. PRIPOMOČKI.....	46
6. TEHNIČNI PODATKI.....	46
7. UPRAVLJALNA PLOŠČA.....	47
8. TABELA PROGRAMOV.....	49
9. WOOLMARK APPAREL CARE - ZELENA.....	54
10. FUNKCIJE.....	55
11. NASTAVITVE.....	57
12. PRED PRVO UPORABO.....	58
13. VSAKODNEVNA UPORABA.....	58
14. NAMIGI IN NASVETI.....	63
15. VZDRŽEVANJE IN ČIŠČENJE.....	65
16. ODPRAVLJANJE TEŽAV.....	68
17. VREDNOSTI PORABE.....	71
18. HITRI VODNIK.....	73
19. SKRB ZA OKOLJE.....	74

## ZA POPOLNE REZULTATE

Zahvaljujemo se vam, da ste izbrali ta izdelek AEG. Ustvarili smo ga, da bi vam zagotovili dolgoletno brezhibno delovanje z inovativnimi tehnologijami, ki pomagajo poenostaviti življenje – s funkcijami, ki jih ne morete najti pri običajnih napravah. Prosimo, vzemite si nekaj minut za branje, da ga kar najbolje izkoristite.

Obiščite naše spletno mesto za



Pridobitev nasvetov glede uporabe, brošure, odpravljanje težav, servisne informacije in informacije glede popravil:

**[www.aeg.com/support](http://www.aeg.com/support)**



Registrirajte izdelek za večjo uporabnost:

**[www.registreaeg.com](http://www.registreaeg.com)**



Kupite dodatno opremo, potrošno blago in originalne nadomestne dele za vašo napravo:

**[www.aeg.com/shop](http://www.aeg.com/shop)**

## SKRB ZA STRANKE IN SERVIS

Vedno uporabite samo originalne rezervne dele.

Ko kličete servis, imejte pri roki naslednje podatke: Model, številka izdelka, serijska številka.

Podatke najdete na ploščici za tehnične navedbe.

 Opozorilo / varnostne informacije

 Splošni podatki in nasveti

 Informacije o varovanju okolja

Pridržujemo si pravico do sprememb.

## 1. ⚠️ VARNOSTNE INFORMACIJE

Pred namestitvijo in uporabo naprave natančno preberite priložena navodila. Proizvajalec ni odgovoren za poškodbe ali škodo, nastalo zaradi nepravilne namestitve ali uporabe. Navodila vedno shranite na varnem in dostopnem mestu za poznejšo uporabo.

### 1.1 Varnost otrok in ranljivih oseb

- To napravo lahko otroci od osmega leta naprej ter osebe z zmanjšanimi telesnimi, čutnimi ali razumskimi sposobnostmi ali s pomanjkanjem izkušenj ter znanja uporabljajo le pod nadzorom ali če so dobile ustrezna navodila glede varne uporabe naprave in če se zavedajo nevarnosti, ki obstajajo.
- Otroci med tretjim in osmim letom starosti ter invalidi se napravi ne smejo približevati, če niso pod stalnim nadzorom.
- Otroci, mlajši od treh let, se ne smejo približevati napravi, če niso pod stalnim nadzorom.
- Otroci morajo biti pod nadzorom, da se z napravo ne igrajo.
- Vso embalažo hranite zunaj dosega otrok in jo ustrezno zavržite.
- Pralna sredstva hranite zunaj dosega otrok.
- Ko so vrata naprave odprta, poskrbite, da so otroci in hišni ljubljenci dovolj oddaljeni od naprave.
- Če je naprava opremljena z zaščito za otroke, mora biti zaščita vklopljena.
- Otroci ne smejo izvajati čiščenja in uporabniškega vzdrževanja naprave, če ni zagotovljen nadzor.

### 1.2 Splošna varnost

- Ne spreminjajte specifikacij te naprave.
- Ta naprava je namenjena uporabi v gospodinjstvu in podobnim uporabam, kot so:

- kuhinje za zaposlene v trgovinah, pisarne in druga delovna okolja,
  - za goste v hotelih, motelih, kjer nudijo prenočišča z zajtrkom, in drugih stanovanjskih okoljih,
  - prostorih za skupno uporabo v stanovanjskih blokih ali v čistilnicah.
- Največja količina perila v napravi je 6 kg. Ne prekoračite največje količine perila pri posameznem programu (oglejte si poglavje »Programi«).
  - Delovni tlak vode na vhodnem mestu vode od priključka za odvod mora biti med 0,5 bara (0,05 MPa) in 8 bari (0,8 MPa).
  - Prezračevalnih odprtih na dnu ne sme ovirati preproga, predpražnik ali katera koli druga talna obloga.
  - Napravo je treba priključiti na vodovodni sistem z novim priloženim kompletom cevi ali drugimi kompleti cevi, ki jih priskrbi pooblaščen servisni center.
  - Za ta namen ne uporabite starih, že uporabljenih kompletov cevi.
  - Če je napajalni kabel poškodovan, ga mora zamenjati proizvajalec, pooblaščen servisni center ali druga strokovno usposobljena oseba, da se izognete nevarnosti električnega udara.
  - Pred vsakršnim vzdrževanjem izklopite napravo in iztaknite vtič iz vtičnice.
  - Za čiščenje naprave ne uporabljajte visokotlačnega vodnega pršca in/ali pare.
  - Očistite napravo z vlažno krpo. Uporabljajte samo nevtralna čistilna sredstva. Za čiščenje ne uporabljajte abrazivnih čistil, grobih gobic, topil ali kovinskih predmetov.



## 2. VARNOSTNA NAVODILA

### 2.1 Namestitev



Namestitev mora biti izpeljana v skladu z ustreznimi državnimi predpisi.

- Odstranite vso embalažo in transportne vijake, vključno z gumijasto pušo s plastičnim distančnikom.
- Transportne vijake hranite na varnem. Če boste napravo v prihodnje premikali, jih morate ponovno namestiti, da zaklenete boben in preprečite poškodbe notranjosti.
- Pri premikanju naprave bodite pazljivi, ker je težka. Vedno uporabljajte zaščitne rokavice in priloženo obutev.
- Upoštevajte navodila za namestitev, priložena napravi.
- Ne nameščajte ali uporabljajte poškodovane naprave.
- Naprave ne nameščajte ali uporabljajte na mestu, kjer lahko temperatura pade pod 0 °C ali kjer je izpostavljena vremenskim vplivom.
- Tla, kjer bo stala naprava, morajo biti ravna, stabilna, odporna na toploto in čista.
- Poskrbite za kroženje zraka med napravo in tlemi.
- Ko je naprava na mestu, kjer bo trajno delovala, z vodno tehtnico preverite, ali je pravilno poravnana. V nasprotnem primeru ustrezno nastavite noge.
- Naprave ne nameščajte neposredno čez talni odtok.
- Ne pršite vode po napravi in ne izpostavljajte je prekomerni vlagi.
- Naprave ne postavljajte na mesto, kjer njenega pokrova ne morete povsem odpreti.
- Pod napravo ne postavljajte zaprte posode za zbiranje morebitne iztekajoče vode. V pooblaščenem servisnem centru preverite, katere pripomočke lahko uporabite.

### 2.2 Električna povezava



#### OPOZORILO!

Nevarnost požara in električnega udara.

- Naprava mora biti ozemljena.
- Vedno uporabite pravilno nameščeno varnostno vtičnico.
- Preverite, ali so parametri s ploščice za tehnične navedbe združljivi z električno napetostjo omrežja.
- Ne uporabljajte razdelilnikov in podaljškov.
- Pazite, da ne poškodujete vtiča in kabla. Če je treba kabel zamenjati, mora to storiti osebje pooblaščenega servisnega centra.
- Vtič vtaknite v vtičnico šele ob koncu nameščanja. Poskrbite, da bo vtič dosegljiv tudi po namestitvi.
- Priključnega kabla ali vtiča se ne dotikajte z mokrimi rokami.
- Ne vlecite za električni priključni kabel, če želite izključiti napravo. Vedno povlecite za vtič.

### 2.3 Priključitev cevi za vodo

- Dovodna voda ne sme preseči temperature 25 °C.
- Ne poškodujte cevi za vodo.
- Pred priključitvijo na nove cevi, cevi, ki že dolgo niso bile v uporabi, tam, kjer so bila izvedena popravila ali nameščene nove naprave (vodni števcji itd.), naj voda teče toliko časa, da bo čista in prozorna.
- Med in po prvi uporabi naprave se prepričajte, da ni prisotnih vidnih iztekanj vode.
- Če je cev za dovod vode prekratki, ne uporabite cevnega podaljška. Za zamenjavo cevi se obrnite na pooblaščen servisni center.
- Med odstranjevanjem embalaže lahko vidite iztekanje vode iz cevi za odvod vode. To je zaradi tovarniških testiranj naprav z vodo.
- Cev za odvod vode lahko podaljšate do največ 400 cm. Za drugo cev za odvod vode in podaljšek se obrnite na pooblaščen servisni center.

- Poskrbite, da bo pipa dosegljiva tudi po namestitvi.

## 2.4 Uporaba



### OPOZORILO!

Nevarnost telesnih poškodb, električnega udara, požara, opeklin ali poškodb naprave.

- Upoštevajte varnostna navodila z embalaže pralnega sredstva.
- Ne postavljajte vnetljivih izdelkov ali predmetov, ki so prepojeni z vnetljivimi izdelki, v napravo, blizu nje ali nanjo.
- Ne perite perila, močno umazanega od olja, maščobe ali druge mastne snovi. Lahko se poškodujejo gumijasti deli pralnega stroja. Takšno perilo operite ročno, preden ga daste v pralni stroj.
- S perila odstranite vse kovinske predmete.

## 2.5 Servis

- Za popravilo naprave se obrnite na pooblaščen servisni center. Uporabite samo originalne rezervne dele.
- Prosimo, upoštevajte, da samopopravila ali nestrokovna popravila lahko imajo za posledico zmanjšanje varnosti, kar lahko razveljavi garancijo.
- Naslednji rezervni deli so na voljo 10 let po prekinitvi izdelave modela: motor in krtačke za motor, transmisijska gred med motorjem in bobnom, črpalke, blažilniki udarcev in vzmeti, pralni boben, tri-kraki nosilec bobna in ustrezni kroglični ležaji, grelci in grelni elementi, vključno s toplotnimi črpalkami, cevododi in ustrezno opremo, vključno z gibkimi

cevmi, ventili, filtri in elementi za preprečevanje uhajanja vode, ploščami tiskanega vezja, elektronskimi prikazovalniki, tlačnimi stikali, termostati in senzorji, programsko opremo in sistemskim programom, vključno s programsko opremo za ponastavitev, vrati, tečaji in tesnili vrat, drugimi tesnili, sklopom za zaklepanje vrat, plastičnimi elementi, kot so razdeljevalniki pralnega sredstva. Prosimo, upoštevajte, da so nekateri od teh rezervnih delov na voljo samo usposobljenim serviserjem in da vsi rezervni deli niso primerni za vse modele.

- O žarnicah v izdelku in nadomestnih žarnicah, ki se prodajajo ločeno: Te žarnice so zasnovane za ekstremne pogoje v gospodinjskih aparatih, kot so izjemne temperature, vibracije in vlažnosti, ali za sporočanje informacij o delovanju aparata. Niso namenjene za uporabo drugje in niso primerne za sobno razsvetljavo v gospodinjstvu

## 2.6 Odstranjevanje



### OPOZORILO!

Nevarnost poškodbe ali zadušitve.

- Napravo izključite iz napajanja in vodovodnega sistema.
- Odrežite električni priključni kabel tik ob napravi in napravo zavržite.
- Odstranite zapah in na ta način preprečite, da bi se otroci ali živali zaprli v boben.
- Napravo odstranite v skladu s krajevnimi zahtevami za odstranjevanje odpadne električne in elektronske opreme (OEEO).

# 3. NAMESTITEV



### OPOZORILO!

Oglejte si poglavja o varnosti.

### 3.1 Odstranjevanje embalaže in nameščanje

1.

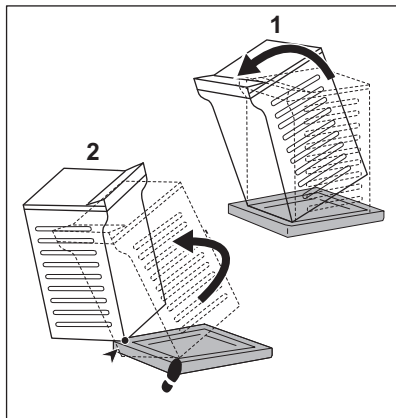

2.

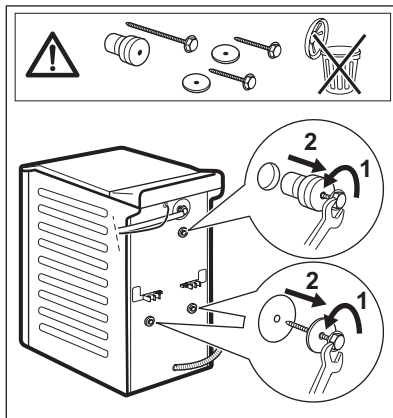

3.

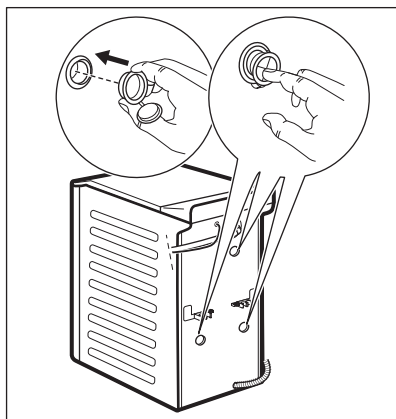

4.

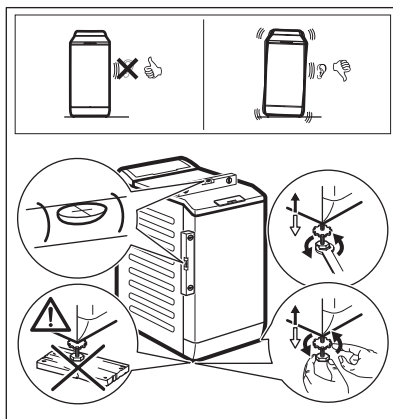

Priporočamo, da embalažo in transportne vijake shranite za takrat, ko boste premikali napravo.

Napravo namestite pravilno, da med njenim delovanjem preprečite tresljaje, hrup in premikanje.



#### OPOZORILO!

Za poravnavo pod noge naprave ne polagajte kartona, lesa ali podobnih materialov.

### 3.2 Cev za dovod vode

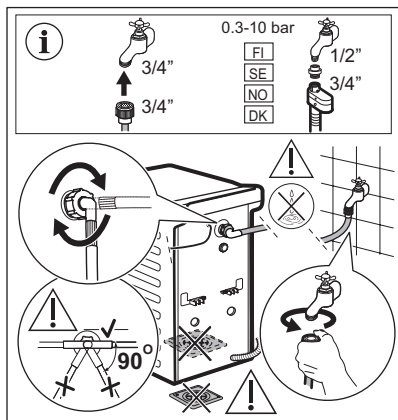

Pripomočki, priloženi napravi, se lahko razlikujejo glede na model.

- i** Prepričajte se, da cevi niso poškodovane in da na priključkih ne prihaja do iztekanja. Če je cev za dovod vode prekratka, ne uporabite cevnega podaljška. Obrnite se na servisni center za zamenjavo cevi za dovod vode.

### 3.3 Izčrpavanje vode

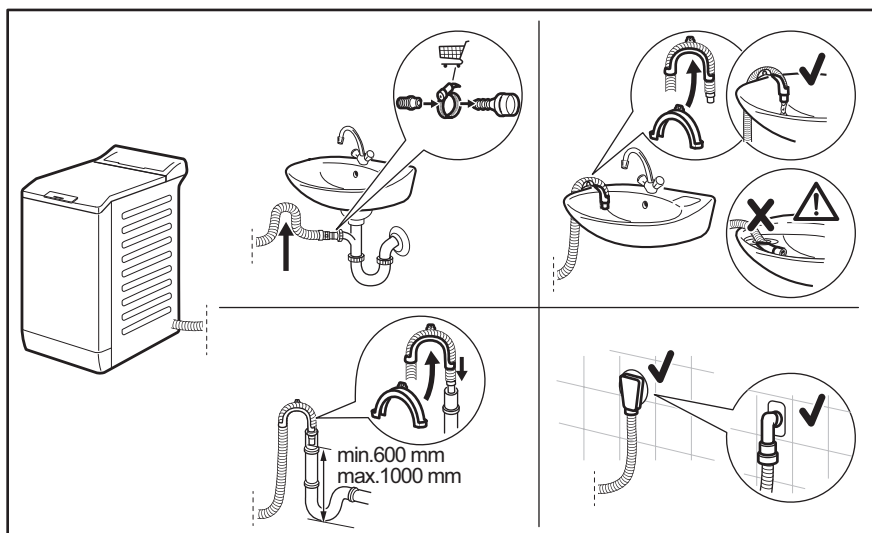

Cev za odvod vode mora ostati na višini med 600 mm in 1000 mm.

Cev za odvod vode lahko podaljšate do največ 4000 mm. Za drugo cev za odvod vode in podaljšek se obrnite na pooblaščen servisni center.

### 3.4 Električna povezava

Na koncu postopka nameščanja lahko vtaknete vtič v vtičnico.

Na ploščici za tehnične navedbe in v poglavju »Tehnični podatki« so navedene potrebne električne napetosti.

Poskrbite, da bodo v skladu z napajanjem.

Preverite, ali električna napeljava na mestu priključitve stroja dovoljuje največjo obremenitev. Upoštevajte tudi druge naprave in porabnike v prostoru.

Napravo priključite v ozemljeno vtičnico.

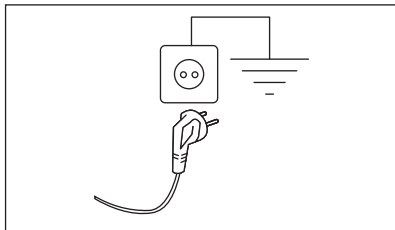

Napravo namestite tako, da je možen enostaven dostop do priključnega kabla.

Za vsa električna dela, potrebna za namestitev te naprave, se obrnite na pooblaščen servisni center.

Proizvajalec ne prevzema odgovornosti za škodo ali poškodbe, ki bi nastale zaradi neupoštevanja zgoraj navedenih varnostnih opozoril.

## 4. OPIS IZDELKA

### 4.1 Posebne značilnosti

Vaš novi pralni stroj je izdelan v skladu z vsemi sodobnimi zahtevami za učinkovito pranje perila z nizko porabo vode, energije in pralnih sredstev ter skrbi za primerno nego perila.

- Tehnologija **ProSense System** zazna količino perila in določi trajanje programa v 30 sekundah. Program pranja je prilagojen količini in vrsti perila brez večje porabe časa, energije in vode, kot je potrebno.
- Para je hiter in preprost način za osveževanje oblačil. Nežni programi s

paro odstranijo neprijetne vonjave in zmanjšajo pomečkanost pri suhih tkaninah, tako jih je treba manj likati. **Funkcija Končevanje s paro** konča vsak cikel z nežno paro, ki zmešča vlakna in zmanjša mečkanje tkanin. Likanje bo lažje!

- Zahvaljujoč **funkciji Soft Plus** se mehčalec enakomerno porazdeli po perilu in prodre globoko v vlakna tkanine, kar zagotavlja popolno mehko.

### 4.2 Pregled naprave

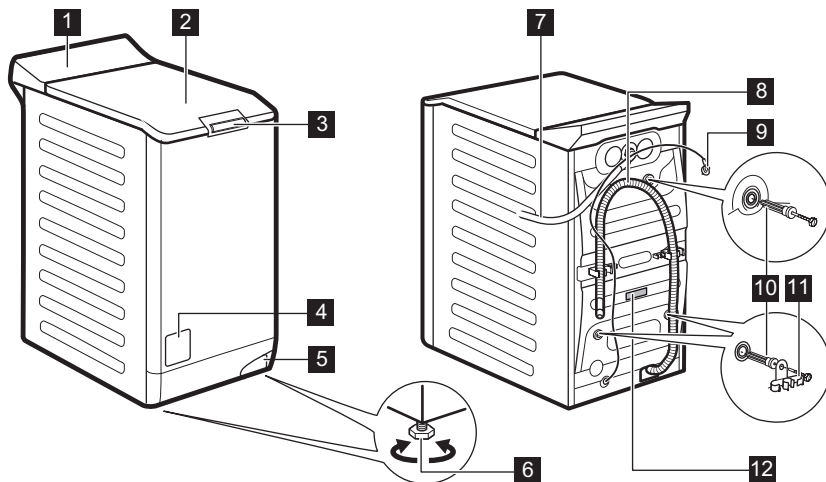

1 Upravljalna plošča

2 Pokrov

- 3** Potisni ročaj za odpiranje pokrova
- 4** Filter odtočne črpalke
- 5** Ročaj za premikanje naprave
- 6** Nogi za izravnavo naprave
- 7** Cev za dovod vode
- 8** Cev za odvod vode
- 9** Napajalni kabel
- 10** Transportni vijaki
- 11** Nosilec cevi
- 12** Ploščica za tehnične navedbe

## Informacije za registracijo izdelka.

Na ploščici za tehnične navedbe se nahajajo ime modela (A), številka izdelka (B), električna napetost (C) in serijska številka (D).

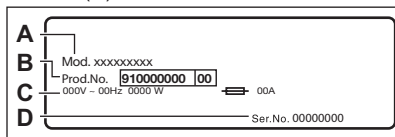

Na nalepki z informacijami se nahajajo ime modela (A), številka izdelka (B) in serijska številka (C).

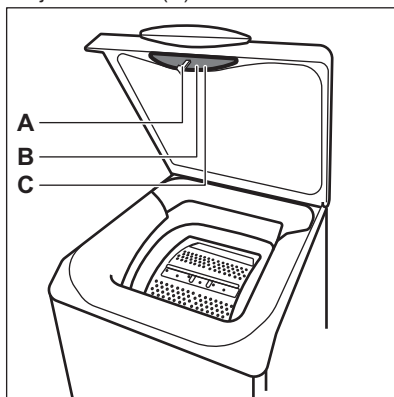

## 5. PRIPOMOČKI

### 5.1 Na voljo na [www.aeg.com/shop](http://www.aeg.com/shop) ali pri pooblaščenem trgovcu

- i** Samo ustrezna dodatna oprema, ki jo je odobrilo podjetje AEG, zagotavlja varnostne standarde naprave. Če uporabite neodobrene dele, reklamacijski zahtevki ne bodo veljavni.

### 5.2 Komplet pritrditvenih plošč

Če napravo namestite na podstavek, ki ni dodatna oprema, ki jo dobavi podjetje AEG, napravo pritrdite na pritrditvene plošče.

Pazljivo preberite navodila, priložena dodatni opremi.

## 6. TEHNIČNI PODATKI

Mera

Širina/višina/skupna globina 39,7 cm/90,3 cm/59,9 cm

Električna povezava	Napetost	230 V
	Skupna moč	2200 W
	Varovalka	10 A
	Frekvenca	50 Hz
Stopnja zaščite pred vstopom trdih delcev in vlage, kar zagotavlja zaščitni pokrov, razen v primeru, kjer nizkonapetostna oprema nima zaščite pred vlago.		IPX4
Tlak vode	Najmanj	0,5 bara (0,05 MPa)
	Največ	8 barov (0,8 MPa)
Dovod vode <sup>1)</sup>		Hladna voda
Največja količina perila	Bombaž	6 kg
Hitrost ožemanja	Največja hitrost ožemanja	1451 rpm

<sup>1)</sup> Cev za dovod vode priključite na pipo s spojko 3/4".

## 7. UPRAVLJALNA PLOŠČA

### 7.1 Opis nadzorne plošče

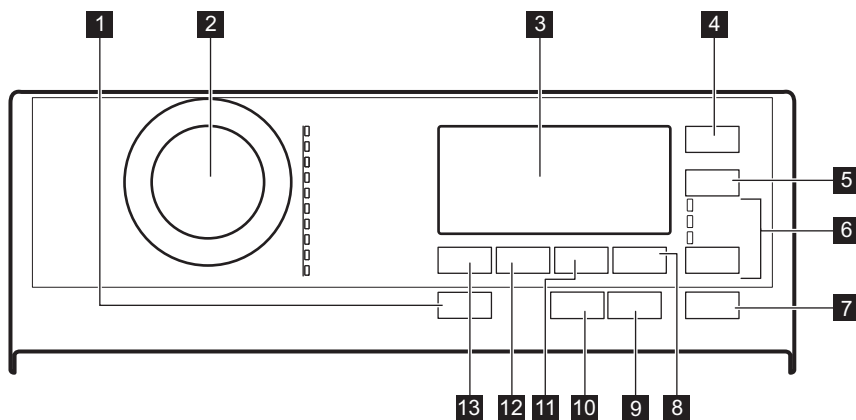







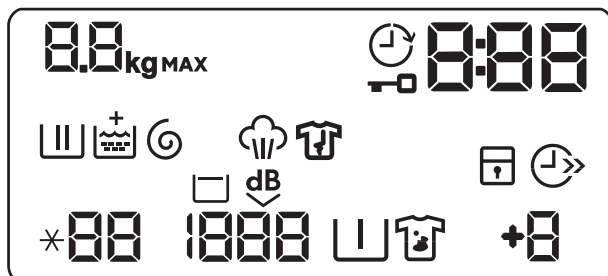



- 1** Vklp/Izklop tipka na dotik ①
- 2** Vrtljiv gumb za izbiro programa
- 3** Prikazovalnik
- 4** Zamik vklopa tipka na dotik ⌚
- 5** Prihranek časa tipka na dotik ⌚➔
- 6** Funkcije tipka na dotik ⌚☑
  - Samo izpiranje 🧼
  - Samo ožemanje 🌀
- Samo črpanje ⚙️
- 7** Začetek/Prekinitev tipka na dotik ▶️||
- 8** Dodatno izpiranje tipka na dotik 🧼
- 9** Protialergijski tipka na dotik 🌿
- 10** Končevanje s paro tipka na dotik 🌀|
- 11** Madeži/Predpranje tipka na dotik 🧼🧺
- 12** Ožemanje tipka na dotik 🌀









### 13 Temperatura tipka na dotik

## 7.2 Prikazovalnik





	Prikazovalnik največje količine perila. Ikona <b>kg</b> utripa med preverjanjem količine perila (oglejte si poglavje »Zaznavanje količine perila PROSENSE«).
<b>MAX</b>	Prikazovalnik največje količine perila. Utripa, ko količina perila presega največjo navedeno količino perila za izbrani program.
	Indikator zamika vklopa.
	Indikator zaklenjenih vrat.
	Digitalni indikator lahko pokaže: <ul style="list-style-type: none"> <li>• Trajanje programa (npr. 2:40).</li> <li>• Čas zakasnitve (npr. 30' ali 2h).</li> <li>• Konec programa (0).</li> <li>• Opozorilna koda (npr. E20).</li> </ul>
	Indikator faze pranja: utripa med fazo predpranja in pranja.
	Indikator izpiranja: utripa med fazo izpiranja.
	Indikator <b>+</b> se prikaže, ko je vklopljena funkcija Soft Plus.
	Indikator faze ožemanja in črpanja: utripa med fazo ožemanja in črpanja.
	Indikator faze s paro.
	Indikator faze za zaščito proti mečkanju. Za več podrobnosti Končevanje s paro preberite odstavek.









	Indikator varovala za otroke.
	Indikator prihranka časa.
	Prikazovalnik temperature Indikator * - - se prikaže, ko je nastavljeno hladno pranje.
	Prikazovalnik hitrosti ožemanja.
	Indikator Zadržano izpiranje.
	Indikator Zelo tiho.
	Indikator predpranja.
	Indikator madežev.
	Indikator dodatnega izpiranja.

## 8. TABELA PROGRAMOV











Programi pranja

Program Privzeta temperatura Temperaturno območje	Referenčna hitrost ožemanja Razpon hitrosti ožemanja	Največja količina perila	Opis programa
Eco 40-60 40 °C 1)	1500 vrt./min. 1500 – 400 vrt./min.	6 (kg)	<b>Belo in barvno obstojno bombažno perilo.</b> Običajno umazano perilo. Poraba energije se zmanjša, trajanje programa pranja pa podaljša, s čimer so zagotovljeni dobri rezultati pranja.
Bombaž  40 °C 95 °C – Hladno	1500 vrt./min. 1500 – 400 vrt./min.	6 (kg)	<b>Belo in barvno bombažno perilo.</b> Običajno, močno in manj umazano perilo.
Sintetika  40 °C 60 °C – Hladno	1200 vrt./min. 1200– 400 vrt./min.	3 (kg)	<b>Sintetično ali mešano perilo.</b> Običajno umazano perilo.
Občutljivo  30 °C 40 °C – Hladno	1200 vrt./min. 1200– 400 vrt./min.	2 (kg)	<b>Občutljivo perilo, kot je perilo iz akrila, viskoze in mešano perilo, ki zahteva bolj nežno pranje.</b> Običajno in manj umazano perilo.

Program Privzeta temperatūra Temperaturno območje	Referenčna hitrost ožemanja Razpon hitrosti ožemanja	Največja količina perila	Opis programa
Volna/Svila  40 °C 40 °C – Hladno	1200 vrt./min. 1200– 400 vrt./min.	1,5 (kg)	<b>Volнено perilo za strojno in ročno pranje ter drugo perilo</b> s simbolom za »ročno pranje« <sup>(2)</sup> .
Para 	-	1 (kg)	<b>Program s paro za bombažno in sintetično perilo.</b> Paro lahko uporabite za suho perilo <sup>(3)</sup> Ta program zmanjša pomečkanost in neprijeten vonj perila <sup>(4)</sup> ter zmešča vlakna. Po zaključku programa perilo hitro odstranite iz bobna. Po programu s paro postane likanje preprosto. Ne uporabljajte pralnega sredstva. Po potrebi odstranite madeže s pranjem ali uporabo lokalnega sredstva za odstranjevanje madežev. Programi s paro ne opravijo higienskega cikla. Programa s paro ne nastavite za naslednje vrste perila: <ul style="list-style-type: none"> <li>• Perilo, ki ni primerno za sušenje v sušilnem stroju.</li> <li>• Vse perilo z deli iz plastike, kovine, lesa ali podobnih materialov.</li> </ul>
20 min. – 3 kg  30 °C 40 °C – 30 °C	1200 vrt./min. 1200– 400 vrt./min.	3 (kg)	<b>Malo umazana ali enkrat nošena bombažna in sintetična oblačila.</b>

Program Privzeta temperaturna Temperaturno območje	Referenčna hitrost ožemanja Razpon hitrosti ožemanja	Največja količina perila	Opis programa
Oblačila za aktivnosti na prostem  30 °C 40 °C – Hladno	1200 vrt./min. 1200 – 400 vrt./min.	2 kg <sup>5)</sup> 1 kg <sup>6)</sup>	<div data-bbox="596 304 642 352" style="border: 1px solid black; border-radius: 50%; width: 30px; height: 30px; display: flex; align-items: center; justify-content: center; margin-bottom: 10px;"> <span style="font-size: 20px; font-weight: bold;">i</span> </div> <p data-bbox="670 304 983 405">Ne uporabljajte mehčalca in se prepričajte, da v predalu za pralno sredstvo ni ostankov mehčalca.</p> <p data-bbox="591 427 1037 687"><b>Oblačila, ki jih nosite zunaj, tehnična, športna oblačila, vodoodporne in zrakoprepustne jakne, jakne z odstranljivim flisom ali notranjo podlogo.</b> Priporočena količina perila je 2 kg. Ta program je mogoče uporabiti tudi kot obnovitveni cikel za vodoodbojna oblačila, posebej zasnovan za oblačila s hidrofobno prevleko. Za izvedbo obnovitvenega cikla za vodoodbojna oblačila nadaljujte na naslednji način:</p> <ul data-bbox="591 703 1037 847" style="list-style-type: none"> <li>• Pralno sredstvo nalijte v predelek .</li> <li>• V predelek predala za mehčalec nalijte posebno sredstvo za obnovitev vodoodbojnih oblačil .</li> <li>• Zmanjšajte količino perila na 1 kg.</li> </ul> <p data-bbox="591 852 1037 1007">Za še boljši učinek sredstva za obnovitev vodoodbojnih oblačil oblačila posušite v sušilnem stroju, tako da nastavite program sušenja Oblačila za aktivnosti na prostem (če je na voljo in če je na etiketi za nego perila navedeno, da je dovoljeno sušenje v sušilnem stroju).</p>
Prešita odeja  40 °C 60 °C – Hladno	800 vrt./min. 800– 400 vrt./min.	2 (kg)	<p data-bbox="591 1027 1037 1075"><b>Odeja iz sintetike, podložena oblačila, prešite odeje, puhovke</b> in podobno perilo.</p>













Možnosti	PROGRAMI	Eco 40-60	Bombaž	Sintetika	Občutljivo	Volna/Svila	Para	20 min. – 3 kg	Oblačila za aktivnosti na prostem	Prešita odeja	Jeans
Zelo tiho 		■	■	■	■						
Madež  <sup>1)</sup>		■	■	■							■
Predpranje 		■	■	■							■
Dodatno izpiranje 		■	■	■	■				■		■
Protialergijski 			■								
Prihranek časa <sup>2)</sup> 		■	■	■	■		■				■
Samo izpiranje 		■	■	■	■	■		■	■	■	■
Samo ožemanje 		■	■	■	■	■		■	■	■	■
Samo črpanje 		■	■	■	■	■		■	■	■	■
Zamik vklopa 		■	■	■	■	■	■	■	■	■	■
Končevanje s paro  <sup>3)</sup>		■	■	■							■
Soft Plus		■	■	■	■					■	■

<sup>1)</sup> Ta funkcija ne deluje pri temperaturah, nižjih od 40 °C.

<sup>2)</sup> Če nastavite najkrajše trajanje, priporočamo, da zmanjšate količino perila. Napravo je mogoče povsem napolniti, vendar so lahko rezultati pranja manj zadovoljivi.

<sup>3)</sup> Ta funkcija ne deluje pri temperaturah, nižjih od 40 °C.

## Ustrezna pralna sredstva za programe pranja

Program	Univerzalni prašek <sup>1)</sup>	Univerzalno tekoče pralno sredstvo	Tekoče pralno sredstvo za barvasto perilo	Občutljivo volneno perilo	Posebno
Eco 40-60	▲	▲	▲	--	--
Bombaž 	▲	▲	▲	--	--
Sintetika 	▲	▲	▲	--	--
Občutljivo 	--	--	--	▲	▲
Volna/Svila   	--	--	--	▲	▲
20 min. – 3 kg 	--	▲	▲	--	--
Oblačila za aktivnosti na prostem 	--	--	--	▲	▲
Prešita odeja 	--	--	--	▲	▲
Jeans 	--	--	--	▲	▲

<sup>1)</sup> Pri temperaturah, višjih od 60 °C, je priporočena uporaba praška.

▲ = Priporočeno

-- = Ni priporočeno

## 9. WOOLMARK APPAREL CARE - ZELENA



Postopek pranja volne tega stroja so odobrili pri podjetju Woolmark za pranje volnenih oblačil z oznako za »ročno pranje«, pod pogojem, da so oblačila oprana v skladu z navodili, ki jih je izdal proizvajalec tega pralnega stroja. Upoštevajte navodila z etikete za sušenje perila in druga navodila za nego perila. M1734 Woolmarkov simbol je certifikacijska znamka v številnih državah.

## 10. FUNKCIJE

### 10.1 Uvod

-  Možnosti/funkcij se ne da izbrati pri vseh programih pranja. Preverite združljivost možnosti/funkcij s programi pranja v »Razpredelnici programov«. Možnost/funkcija lahko izključuje drugo, v tem primeru vam naprava ne dopušča nastaviti nezdružljivih možnosti/funkcij skupaj. Prikazovalnik in tipke morajo biti vedno čisti in suhi.

### 10.2 Vklop/izklop



S pritiskom te tipke nekaj sekund lahko vklopite ali izklopite napravo. Ob vklopu ali izklopu naprave se oglasita dva različna zvočna signala.

Ker funkcija stanja pripravljenosti samodejno izklopi napravo, da v nekaterih primerih zmanjša porabo energije, boste morda morali ponovno vklopiti napravo.

Za dodatne podrobnosti si oglejte odstavek Stanje pripravljenosti v poglavju Vsakodnevna uporaba.

### 10.3 Protialergijski

To funkcijo nastavite s programom za belo bombažno Bombaž perilo. Ko je funkcija izbrana, ne morete spremeniti temperature ali časa trajanja programa.

Funkciji Prihranek časa  in Zelo tiho  nista na voljo.

Zasveti ustrezní indikator nad tipko.

Ta funkcija odstrani mikroorganizme, zahvaljujoč fazi pranja z nekajminutnim ohranjanjem temperature nad 60 °C. To pomaga odstraniti mikrobe, bakterije, mikroorganizme in delce. Dodate pare z dodatno fazo izpiranja zagotavlja ustrezno odstranitev ostankov pralnega sredstva in cvetnega prahu/alergenov, kar je primerno za nežno in občutljivo kožo.

### 10.4 Prihranek časa

S to funkcijo lahko skrajšate trajanje programa.

- Če je perilo normalno ali malo umazano, je priporočljivo skrajšati program pranja. **Enkrat** se dotaknite te tipke, da skrajšate trajanje.
- V primeru manjše količine perila se te tipke dotaknite **dvakrat**, da nastavite izredno hiter program.

Na prikazovalniku se prikaže indikator .

-  To funkcijo lahko uporabite tudi za skrajšanje trajanja programa Para.

### 10.5 Temperatura

Ko izberete program pranja, naprava samodejno predlaga privzeto temperaturo.

To funkcijo nastavite za spremembo privzete temperature.

Zasveti indikator \*--= hladna voda nastavljene temperature (naprava ne segreva vode).

### 10.6 Ožemanje

Ko nastavite program, naprava samodejno izbere najvišje število vrtljajev centrifuge.

To tipko pritiskajte za:

- **Znižanje števila vrtljajev centrifuge.**

-  Na prikazovalniku se prikaže le število vrtljajev centrifuge, ki je na voljo pri nastavljenem programu.

- **Vklop funkcije Zadržano izpiranje.** Voda zadnjega izpiranja se ne izčrpa in s tem prepreči mečkanje perila. Program pranja se konča z vodo v bobnu, končno ožemanje pa se ne izvede.

Na prikazovalniku se prikaže indikator .

Pokrov ostane zaklenjen. Boben se občasno obrne in na ta način zmanjša zmečkanost perila. Če želite pokrov odkleniti, morate izčrpati vodo. Dotaknite se tipke Začetek/Prekinitve: naprava izvede fazo ožemanja in izčrpa vodo.

• **Vklop funkcije Zelo tiho.**

Vse faze ožemanja (vmesno in končno ožemanje) so ukinjene, program pa se konča z vodo v bobnu. To pomaga zmanjšati mečkanje. Ker je program zelo tih, je primeren za uporabo ponoči, ko je električna energija cenejša. Pri nekaterih programih se izpiranje izvaja z večjo količino vode.

Na prikazovalniku se prikaže indikator .

Pokrov ostane zaklenjen. Boben se občasno obrne in na ta način zmanjša zmečkanost perila. Če želite pokrov odkleniti, morate izčrpati vodo. Dotaknite se tipke Začetek/Prekinitve: naprava izvede samo fazo črpanja.

 Naprava samodejno izčrpa vodo po približno 18 urah.

## 10.7 Madeži/Predpranje

To tipko pritiskajte, da vklopite eno izmed dveh funkcij.

Na prikazovalniku se prikaže ustrezní indikator.

• **Madež** 

To funkcijo izberite, če želite programu dodati fazo odstranjevanje madežev, da močno umazano perilo ali perilo z madeži obdelate s sredstvom za odstranjevanje madežev.

V predelek  vlijte sredstvo za odstranjevanje madežev. Sredstvo za odstranjevanje madežev bo dodano med ustrezno fazo programa pranja.

 Ta funkcija lahko podaljša trajanje programa in ne deluje pri temperaturah, nižjih od 40 °C.

• **Predpranje** 

To funkcijo uporabite za dodajanje faze predpranja pri 30 °C pred pranjem.

Ta funkcija je priporočljiva za močno umazano perilo, še posebej, če vsebuje pesek, prah, blato in druge trdne delce.

 Ta funkcija lahko podaljša trajanje programa.



## 10.8 Dodatno izpiranje

S to funkcijo lahko dodate do tri izpiranja glede na izbrane programe pranja.

Uporabno za osebe, ki so alergične na pralna sredstva, in na območjih z mehko vodo.



Indikator  prikazuje izbrano število izpiranj.

Ta funkcija podaljša trajanje programa.

 Če je funkcija Dodatno izpiranje nastavljena kot privzeta možnost in izberete združljiv program pranja, se na prikazovalniku prikaže . V tem primeru je možno s pritiskom tipke Dodatno izpiranje dodati samo eno izpiranje.

## 10.9 Tipka za preskok faze (Funkcije)

Z dotikom te tipke lahko nastavite:

- funkcijo Samo izpiranje . Naprava izvede samo faze izpiranja, ožemanja in črpanja izbranega programa.
- funkcijo Samo ožemanje . Naprava izvede samo fazo ožemanja izbranega programa pranja.
- funkcijo Samo črpanje . Naprava izvede samo fazo črpanja izbranega programa pranja.



 Ob prvem dotiku naprava ponovno predlaga privzeto nastavitev programa pranja.



## 10.10 Končevanje s paro

Ta funkcija doda fazo s paro, kateri sledi kratka faza proti mečkanju na koncu programa pranja. Faza s paro zmanjša mečkanje tkanin in olajša likanje.

Indikator  med fazo s paro utripa na prikazovalniku.

Boben ima enakomerna gibanja približno 30 minut. Trajanje faze s paro se spreminja glede na izbiro. Če je nastavljena možnost dodatne pare, program konča s fazo za zaščito proti mečkanju, med katero se boben občasno zavrti, da se prepreči zmečkanost. Na prikazovalniku se prikaže , indikator  stalno sveti in indikator  utripa. Začetek/Prekinitev tipka tudi sveti. Na koncu faze za zaščito proti mečkanju, se boben dokončno ustavi, indikator ugasne, vrata pa se odklenejo. Uporabnik lahko kadar koli prekine fazo za zaščito proti mečkanju, tako da:

- za nekaj sekund pritisne tipko Vkllop/Izklop, da vklopi ali izklopi napravo;

- obrne gumb za izbiro programa v drug položaj.





Majhna količina perila pomaga doseči boljše rezultate.

## 10.11 Zamik vklopa

S to funkcijo lahko vklop programa premaknete na ustrežnejši čas.

Pritiskajte tipko za nastavev zelenega zamika. Čas narašča po korakih 30 minut do 90 minut in od dveh do 20 ur.



Po pritisku tipke Začetek/Prekinitev  se na prikazovalniku prikažeta indikator  in izbrana vrednost zamika vklopa, naprava pa začne z odštevanjem.

## 10.12 Začetek/Prekinitev

Dotaknite se tipke Začetek/Prekinitev za začetek, zaustavitev naprave ali prekinitev trenutnega programa.

# 11. NASTAVITVE

## 11.1 Zvočni signali



Za izklop zvočnih signalov ob zaključku programa se za približno šest sekund sočasno dotaknite tipk  in .



Zvočni signali se še naprej oglašajo v primeru napake v delovanju naprave.

## 11.2 Varovalo za otroke

S to funkcijo lahko otrokom preprečite igranje z upravljalno ploščo.

- Za **vklop/izklop** te funkcije se sočasno dotikajte tipk  in , dokler na prikazovalniku ne **zasveti/ugasne** indikator .

To funkcijo lahko vklopite:

- Ko se dotaknete tipke Začetek/Prekinitev: se izklopijo vse tipke in gumb za izbiro programa (razen tipke Vkllop/Izklop).

- Preden se dotaknete tipke Začetek/Prekinitev: naprave ni mogoče vklopiti. Naprava po izklopu ohrani izbor te funkcije.

## 11.3 Soft Plus

Nastavite funkcijo Soft Plus za optimizirano porazdelitve mehčalca in bolj mehko perilo.

Priporočljiva je pri uporabi mehčalca.



Ta funkcija malce podaljša trajanje programa.

Za **vklop/izklop** te funkcije se sočasno dotikajte tipk  in , dokler nad indikatorjem  ne **zasveti/ugasne** indikator .

## 11.4 Trajno dodatno izpiranje

S to funkcijo lahko trajno nastavite dodatno izpiranje, ko nastavite program, kjer je možno.

- Za **vklop/izklop** te funkcije sočasno pritisnite tipki  in , dokler ne **zasveti/ugasne** ustrezeni indikator.

Ta funkcija doda dve izpiranji, na prikazovalniku pa se prikaže **+2**.

## 12. PRED PRVO UPORABO



Med nameščanjem ali pred prvo uporabo lahko v napravi opazite nekaj vode. To je odvečna voda, ki je ostala v napravi po celotnem preizkusu delovanja v tovarni, da je naprava zagotovo dobavljena stranki v odličnem delovnem stanju in ni razloga za skrb.

1. Vtaknite vtič v vtičnico.

2. Odprite pipo.
3. V predelek za pralno sredstvo nalijte dva litra vode za fazo pranja. S tem aktivirate sistem črpanja.
4. V predelek za fazo pranja dajte majhno količino pralnega sredstva.
5. Nastavite in vklopite program za bombaž pri najvišji temperaturi brez perila.

Na ta način iz bobna in kadi odstranite vso morebitno umazanijo.

## 13. VSAKODNEVNA UPORABA



**OPOZORILO!**  
Oglejte si poglavja o varnosti.

### 13.1 Vklop naprave

1. Vtaknite vtič v vtičnico.
2. Odprite pipo.
3. Pritisnite tipko **Vklop/Izklop**  za vklop naprave. Oglasi se kratek zvočni signal.

### 13.2 Vstavljanje perila

1. Odprite pokrov naprave.

2. Pritisnite tipko **A**.

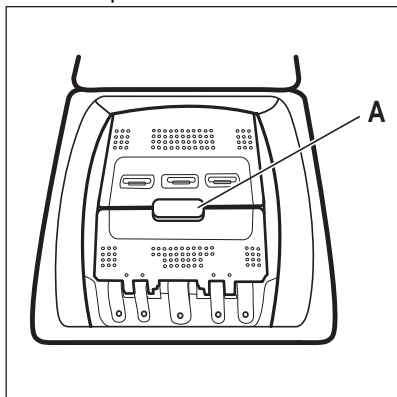

Boben se samodejno odpre.

3. Posamezne kose perila enega za drugim vstavite v boben.
4. Oblačila stresite, preden jih daste v napravo.

Pazite, da v boben ne boste dali preveč perila.

5. Zaprite boben in pokrov.

**POZOR!**

Preden zaprete pokrov naprave, se prepričajte, da ste pravilno zaprli boben.

2. Pralno sredstvo in mehčalec dajte v ustrezna predelka.



Vedno upoštevajte navodila z embalaže pralnih sredstev.

### 13.3 Predelki za pralno sredstvo. Uporaba pralnega sredstva in dodatkov

1. Izmerite določeno količino pralnega sredstva in mehčalca.

	<p>Predelek za pralno sredstvo za fazo predpranja.</p> <p>Oznake MAX predstavljajo najvišjo raven pralnega sredstva (praška ali tekočega).</p> <p>Ko nastavite program za madeže, dodajte pralno sredstvo (prašek ali tekoče pralno sredstvo).</p>
	<p>Predelek za pralno sredstvo za fazo pranja.</p> <p>Oznake MAX predstavljajo najvišjo raven pralnega sredstva (praška ali tekočega).</p>
	<p>Predelek za tekoče dodatke (mehčalec, škrob).</p> <p>Oznaka <b>M</b> predstavlja najvišjo raven za tekoče dodatke.</p>
	<p>Loputa za pralni prašek ali tekoče pralno sredstvo.</p>

## 13.4 Tekoče pralno sredstvo ali pralno sredstvo v prahu.

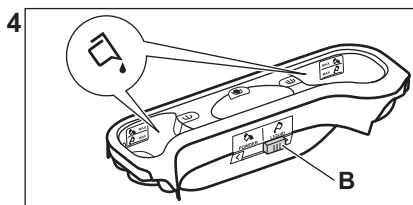
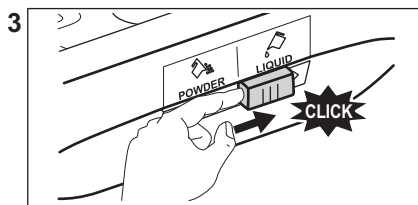
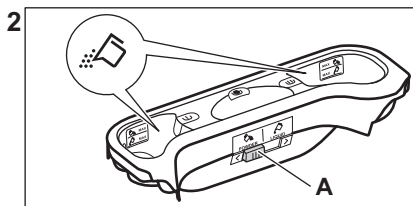
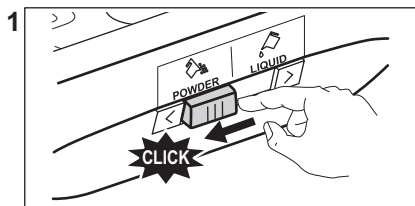

- Položaj **A** za pralno sredstvo v prahu (tovarniška nastavitve).
- Položaj **B** za tekoče pralno sredstvo.

### **i** Ob uporabi tekočega pralnega sredstva:

- Ne uporabljajte želatinastih ali gostih tekočih pralnih sredstev.
- Tekočina ne sme presegati največje dovoljene ravni.
- Ne nastavite funkcije zakasnjene vклоpa.

## 13.5 Nastavitev programa

1. Obrnite gumb za izbiro programa. Zasveti ustrezen programski indikator.

Indikator tipke Začetek/Prekinitve utripa rdeče.

Na prikazovalniku se prikažejo privzeta temperatura, število vrtljajev centrifuge in prazni indikatorski stolpci razpoložljivih funkcij.

2. Če želite spremeniti temperaturo in/ali število vrtljajev centrifuge, pritisnite ustrezne tipke.
3. Nastavite razpoložljive funkcije.

## 13.6 Začetek programa brez zamika

S pritiskom tipke Začetek/Prekinitve  zaženite program.

Zadevni indikator preneha utripati in sveti.

Na prikazovalniku začne utripati indikator trenutne faze delovanja.

Program se zažene, pokrov je zaklenjen.

Na prikazovalniku se prikaže indikator





- i** Ko se naprava polni z vodo, lahko kratek čas deluje odtočna črpalka.



## 13.7 Ponovno preračunavanje časa trajanja programa

- i** Približno 15 minut po začetku programa:

- Naprava samodejno nastavi trajanje programa glede na količino perila, ki ste ga vstavili v bobno, ter tako zagotovi odličen rezultat pranja v najkrajšem času.
- Na prikazovalniku se prikaže nov čas.





## 13.8 Zagon programa z zamikom vklopa

1. Pritisnite tipko Zamik vklopa , dokler se na prikazovalniku ne prikaže število minut ali ur zamika. Zasveti ustrezní indikator.
2. Pritisnite tipko Začetek/Prekinitev . Naprava začne z odštevanjem časa zamika vklopa. Po koncu odštevanja se program zažene samodejno.

 Preden pritisnete tipko Začetek/Prekinitev  za vklop naprave, lahko prekličete ali spremenite nastavev zamika vklopa.



## 13.9 Preklic zamika vklopa

Za preklic zamika vklopa:



1. Pritisnite tipko Začetek/Prekinitev , da prekinete delovanje naprave. Utripa ustrezní indikator.
2. Pritisnite tipko Zamik vklopa , dokler se na prikazovalniku ne prikaže .
3. Ponovno pritisnite tipko Začetek/Prekinitev  za takojšen vklop programa.

## 13.10 Prekinitev programa in spreminjanje funkcije

Spremenite lahko le nekatere funkcije pred njihovim izvajanjem.

1. Pritisnite tipko Začetek/Prekinitev . Utripa ustrezní indikator.
2. Spremenite nastavljenó funkcijo.
3. Ponovno pritisnite tipko Začetek/Prekinitev . Program se nadaljuje.

## 13.11 Preklic trenutnega programa



1. Pritisnite tipko Vklop/Izklop  za preklic programa in izklop naprave.
2. Ponovno pritisnite tipko Vklop/Izklop  za vklop naprave.



Sedaj lahko nastavite nov program pranja.

 Pred začetkom novega programa lahko naprava izčrpa vodo. V tem primeru preverite, ali je pralno sredstvo še vedno v predalu za pralno sredstvo; v nasprotnem primeru ponovno dodajte pralno sredstvo.

## 13.12 Zaznavanje količine perila ProSense

 Trajanje programa na prikazovalniku navaja **srednjo/veliko količino perila**.

Po pritisku tipke Začetek/Prekinitev  indikator največje navedene količine perila ugasne, indikator  začne utripati, ProSense pa začne z zaznavanjem količine perila:

1. Naprava zazna količino perila v prvih 30 sekundah: indikator **kg** in dvopičje ure  utripata, boben pa se na kratko obrne.
2. Po koncu zaznavanja količine perila indikator **kg** ugasne, dvopičje  pa preneha utripati. Trajanje programa se ustrezno prilagodi in se lahko podaljša ali skrajša. Po nadaljnjih 30 sekundah se začne polnjenje z vodo.

Po koncu zaznavanja količine perila, v **primeru prevelike napolnjenosti bobna**, na prikazovalniku utripa indikator **MAX**:

V tem primeru je mogoče za 30 sekund prekiniti delovanje naprave in odstraniti odvečno perilo.

Ko odstranite odvečno perilo, se dotaknite tipke Začetek/Prekinitev , da ponovno zaženete program. Fazo ProSense lahko ponovite do trikrat (glejte točko 1).

**Pomembno!** Če količine perila ne zmanjšate, se program pranja kljub prekomerni napolnjenosti bobna vseeno

začne. V tem primeru ni mogoče zagotoviti najboljših rezultatov pranja.

 Približno 20 minut po začetku programa je mogoče ponovno nastaviti čas trajanja glede na zmogljivost perila za vpijanje vode.

 Zaznavanje ProSense se izvede samo pri celotnih programih pranja (ko ni izbrana faza preskoka).

 ProSense ni na voljo pri nekaterih programih, kot so: Volna/Svila, programi s kratkimi cikli in brez faze pranja.

### 13.13 Odpiranje pokrova med izvajanjem programa



#### POZOR!

Če sta temperatura in raven vode v bobnu previsoki, indikator zaklenjenega pokrova  še naprej sveti in pokrova ne morete odpreti.

Če želite odpreti pokrov, nadaljujte po naslednjem postopku:

1. Nekaj sekund pritiskajte tipko Vklop/Izklop , da izklopíte napravo.
2. Počakajte nekaj minut in nato previdno odprite pokrov.
3. Zaprite pokrov.
4. Vključite napravo in ponovno nastavite program.

### 13.14 Odpiranje pokrova med izvajanjem zamika vklopa.

Med izvajanjem zamika vklopa je pokrov naprave zaklenjen.

Postopek odpiranja pokrova naprave:

1. Pritisnite tipko Začetek/Prekinitve .



Indikator zaklenjenega pokrova  ugasne.

2. Odprite pokrov naprave.

3. Zaprite pokrov in pritisnite tipko Začetek/Prekinitve . Izvajanje zamika vklopa se nadaljuje.

### 13.15 Konec programa

Ob koncu programa se naprava samodejno izklopi. Oglasi se zvočni signal (če je vklapljen).

Na prikazovalniku zasveti  in indikator zaklenjenega pokrova  ugasne.

Indikator tipke Začetek/Prekinitve  ugasne.

1. Pritisnite tipko Vklop/Izklop  za izklop naprave. Pet minut po koncu programa funkcija varčevanja z energijo samodejno izklopi napravo.



Ob ponovnem vklopu naprave se na prikazovalniku prikaže konec zadnjega nastavljenega programa. Z obračanjem gumba za izbiro programa nastavite nov program.

2. Iz naprave odstranite perilo.
3. Preverite, ali je boben prazen.
4. Vrata pustite priprta, da preprečite nastajanje plesni in neprijetnih vonjav.

### 13.16 Izčrpanje vode po koncu programa

**Program pranja je zaključen, a v bobnu je voda:**



Boben se občasno obrne in na ta način prepreči mečkanje perila.

Sveti indikator zaklenjenega pokrova . Pokrov ostane zaklenjen.

Če želite odpreti pokrov, morate izčrpati vodo:

1. Po potrebi znižajte število vrtljajev centrifuge.
2. Pritisnite tipko Začetek/Prekinitve .

Naprava izčrpa vodo in zažene centrifugo.

3. Ko je program zaključen in indikator zaklenjenih vrat  ugasne, lahko odprete vrata.
4. Nekaj sekund držite pritisnjeno Vklp/Izklop , da izklopite napravo.



Naprava samodejno izčrpa vodo in zažene centrifugo po približno 18 urah.

### 13.17 Funkcija SAMODEJNI IZKLOP

Funkcija SAMODEJNI IZKLOP samodejno izklopi napravo za zmanjšanje porabe energije v naslednjih primerih:

- Ko naprave ne uporabljate pet minut, preden pritisnete tipko Začetek/Prekinitiv .

Pritisnite tipko Vklp/Izklop  za ponoven vklop naprave.

- Pet minut od konca programa pranja.

Pritisnite tipko Vklp/Izklop  za ponoven vklop naprave.

Na prikazovalniku se prikaže konec zadnjega nastavljenega programa. Z obračanjem gumba za izbiro programa nastavite nov program.



Če nastavite program ali funkcijo, ki se konča z vodo v bobnu, funkcija SAMODEJNI IZKLOPne **izklopi** naprave in vas na ta način opozori, da je treba izčrpati vodo.

## 14. NAMIGI IN NASVETI



### OPOZORILO!

Oglejte si poglavja o varnosti.

### 14.1 Vstavljanje perila

- Perilo razdelite na: belo, barvno, sintetično, občutljivo in volнено.
- Upoštevajte navodila za pranje, ki se nahajajo na etiketah za vzdrževanje perila.
- Belega in barvnega perila ne perite skupaj.
- Nekatero barvno perilo se pri prvem pranju razbarva. Priporočamo, da ga prvih nekaj pranj perete ločeno.
- Večslojno, volнено perilo s poslikavami obrnite z notranjo stranjo navzven.
- Predhodno poskrbite za trdovratne madeže.
- Trdovratne madeže odstranite s posebnim pralnim sredstvom.
- Bodite previdni z zavesami. Snemite kaveljčke in dajte zaveso v pralno vrečo ali prevleko za blazino.
- Zelo majhna količina perila lahko povzroči težave z uravnoteženostjo pri centrifugi, kar vodi do prekomernih tresljajev. Če pride do tega:

- a. prekinite program in odprite vrata (oglejte si poglavje »Vsakodnevna uporaba«),
  - b. ročno porazdelite perilo, tako da bodo kosi perila enakomerno porazdeljeni po kadi,
  - c. pritisnite tipko Začetek/Prekinitiv. Centrifuga se nadaljuje.
- Zapnite gume na prevlekah za blazine, zadrge, sponke in kaveljčke. Zapnite pasove, zavežite vrvice, vezalke, trakove in vse druge ohlapne predmete.
  - Ne perite nezarobljenega ali strganega perila. Za pranje majhnih predmetov (kosov perila) in/ali občutljivega perila (npr. nedrčkov z lokom, pasov, hlačnih nogavic, vezalk, trakov itd.) uporabite pralno vrečo.

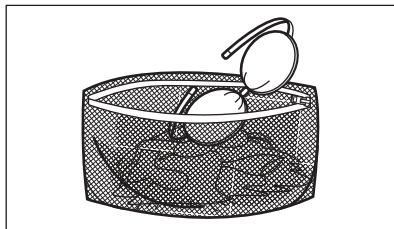

- Izpraznite žepe in razgrnite oblačila.

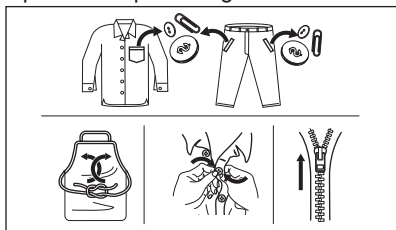

## 14.2 Trdovratni madeži

Za nekatere madeže voda in pralno sredstvo nista dovolj.

Priporočamo, da te madeže odstranite, preden daste perilo v napravo.

Na voljo so posebna sredstva za odstranjevanje madežev. Uporabite posebno sredstvo za odstranjevanje madežev, ki je primerno za vrsto madeža in tkanine.

## 14.3 Vrsta in količina pralnega sredstva

Izbira pralnega sredstva in uporaba prave količine vplivata na učinkovitost pranja, zmanjšujeta pa tudi odpadke in pomagata varovati okolje:

- Uporabljajte samo pralna in druga sredstva, ki so posebej namenjena pranju v pralnem stroju. Najprej upoštevajte naslednja splošna pravila:
  - pralni praški za vse vrste tkanin, razen občutljivih. Za belo perilo in razkuževanje perila uporabljajte pralni prašek, ki vsebuje belilo,
  - tekoča pralna sredstva, po možnosti za programe pranja pri nižjih temperaturah (največ 60 °C) za vse vrste tkanin ali posebne samo za volno.
- Izbira in količina pralnega sredstva sta odvisni od: vrste tkanine (občutljivo perilo, volнено perilo, bombaž itd.), barve oblačil, teže perila, stopnje umazanosti, temperature pranja in trdote vode.
- Upoštevajte navodila z embalaže pralnih ali drugih sredstev in pazite, da ne prekoračite najvišje navedene ravni (**MAX**).

- Ne mešajte različnih vrst pralnih sredstev.
- Uporabite manj pralnega sredstva, če:
  - perete manjšo količino perila,
  - je perilo manj umazano,
  - se pralno sredstvo med pranjem zelo peni.
- Tablete ali kapsule pralnega sredstva vedno vstavite v boben, ne v predal za pralno sredstvo.

**Premajhna količina pralnega sredstva lahko povzroči naslednje:**

- nezadovoljive rezultate pranja,
- posivitev perila,
- mastna oblačila,
- plesen v napravi.

**Prevelika količina pralnega sredstva lahko povzroči naslednje:**

- penjenje,
- slabši učinek pranja,
- slabše izpiranje,
- večji negativni vpliv na okolje.

## 14.4 Namigi za ekološko pranje

Za prihranek vode, energije in pomoč pri zaščiti okolja, vam priporočamo da sledite naslednjim korakom:

- **Običajno umazano perilo** lahko perete **brez predpranja** in tako prihranite pralno sredstvo, vodo in čas (s tem varujete tudi okolje!).
- Če napravo napolnite z **največjo količino perila, ki je navedena za vsak program, zmanjšate porabo energije in porabo vode.**
- Z ustrezno predhodno obdelavo lahko odstranite madeže in določeno stopnjo umazanije; perilo lahko nato operete pri nižji temperaturi.
- Za pravo količino pralnega sredstva si oglejte količino, ki jo predlaga proizvajalec pralnega sredstva, in preverite trdoto vode vašega domačega sistema. Oglejte si »Trdota vode«.
- Nastavite **najvišje število vrtljajev centrifuge** za izbrani program pranja, **preden perilo sušite v sušilnem stroju.** Na ta način prihranite energijo med sušenjem!



## 14.5 Trdota vode

Če je trdota vode na vašem območju visoka ali srednja, priporočamo, da uporabite sredstvo za mehčanje vode za pralne stroje. Na območjih, kjer je voda bolj mehka, uporaba sredstva za mehčanje vode ni potrebna.

Za informacije o trdoti vode v vašem kraju se obrnite na krajevno vodovodno podjetje.

Uporabite pravo količino sredstva za mehčanje vode. Upoštevajte navodila z embalaže izdelka.

## 15. VZDRŽEVANJE IN ČIŠČENJE



### OPOZORILO!

Oglejte si poglavja o varnosti.

### 15.1 Razpored občasnega čiščenja

**Občasno čiščenje pomaga podaljšati življenjsko dobo naprave.**

Po koncu vsakega programa naj ostanejo vrata in predal za pralno sredstvo malo priprta, da omogočite kroženje zraka in posušite notranjost naprave: na ta način preprečite nastajanje plesni in neprijetnih vonjav.

Če naprave ne uporabljate dalj časa: zaprite pipo in izključite napravo.

Orientacijski razpored občasnega čiščenja:

Odstranjevanje vodnega kamna	Dvakrat letno
Vzdrževalno pranje	Enkrat mesečno
Čiščenje tesnila pokrova	Vsaka dva meseca
Čiščenje bobna	Vsaka dva meseca
Čiščenje predala za pralno sredstvo	Vsaka dva meseca
Čiščenje filtra odtočne črpalke	Dvakrat letno
Čiščenje filtra v cevi za dovod vode in filtra v ventilu	Dvakrat letno

V naslednjih odstavkih je razloženo, kako morate čistiti vsak del.

### 15.2 Odstranjevanje tujkov



Pred zagonom programa preverite, ali so vsi žepi prazni in ohlapni predmeti zapeti. Oglejte si »Polnjenje stroja« v »Namigi in nasveti«.

Odstranite vse tujke (kot so kovinske sponke, gumbi, kovanci itd.), ki jih morda najdete v filtrih in bobnu. Oglejte si odstavke »Čiščenje bobna«, »Čiščenje odtočne črpalke« in »Čiščenje filtra v cevi za dovod vode in filtra v ventilu«. Po potrebi se obrnite na pooblaščen servisni center.

### 15.3 Čiščenje zunanjih površin

Napravo čistite le z blagim milom in toplo vodo. Povsem posušite vse površine. Ne uporabljajte grobih gobic ali abrazivnih materialov.



#### POZOR!

Ne uporabljajte alkohola, topil ali kemičnih izdelkov.



#### POZOR!

Kovinskih površin ne čistite s čistili na osnovi klora.

### 15.4 Odstranjevanje vodnega kamna

Če je trdota vode na vašem območju visoka ali srednja, priporočamo, da uporabite sredstvo za odstranjevanje vodnega kamna za pralne stroje.

Redno pregledujte bobnen in tako preprečite nastajanje vodnega kamna in nabiranje delcev rje.

Za odstranjevanje delcev rje uporabite le posebne izdelke za pralne stroje. To naredite ločeno od pranja perila.

- i** Vedno upoštevajte navodila z embalaže izdelka.

## 15.5 Vzdrževalno pranje

Pri programih z nizko temperaturo je možno, da nekaj pralnega sredstva ostane v bobnu. Redno izvajajte vzdrževalna pranja. To storite na naslednji način:

- Iz bobna odstranite vse perilo.
- Izberite program za bombaž z najvišjo temperaturo in majhno količino pralnega sredstva.

## 15.6 Tesnilo pokrova

Redno pregledujete tesnilo in povsem izpraznite notranjost. Po potrebi ga

očistite s čistilnim sredstvom, ki vsebuje amonijak, ne da bi opraskali površino tesnila.

- i** Vedno upoštevajte navodila z embalaže izdelka.

## 15.7 Čiščenje bobna

Redno pregledujte boben, da preprečite nabiranje delcev rje.

Za popolno čiščenje:

1. Očistite boben s posebnim čistilom za nerjavno jeklo.

- i** Vedno upoštevajte navodila z embalaže izdelka.

2. Zaženite kratek program za bombaž pri visoki temperaturi ali uporabite program Čiščenje stroja, če je na voljo. V prazen boben natresite majhno količino praška, da izperete morebitne ostanke.

## 15.8 Čiščenje predala za pralno sredstvo

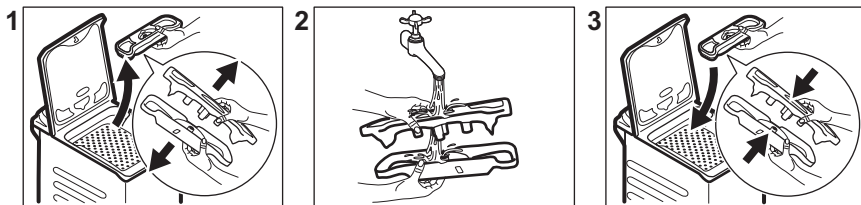

## 15.9 Čiščenje odtočnega filtra

- i** Odtočnega filtra ne čistite, če je voda v napravi vroča.

- Vedno imejte pri roki krpo za brisanje vode, če se razlije.

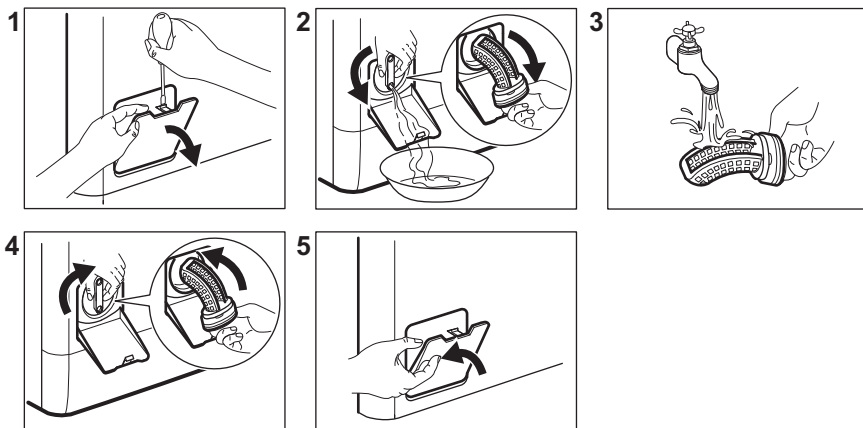

### 15.10 Čiščenje filtra v cevi za dovod vode in filtra v ventilu

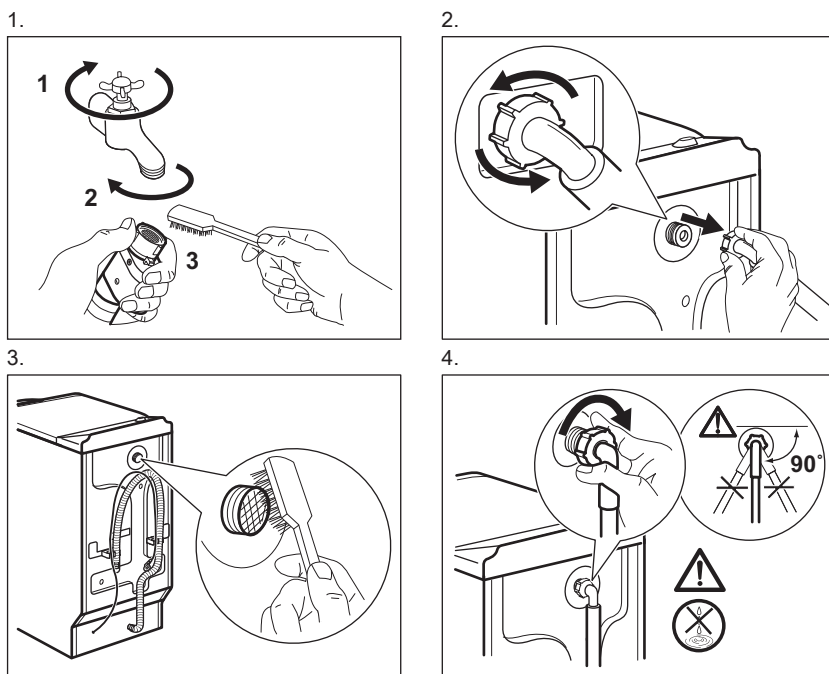

### 15.11 Črpanje v sili

Zaradi motenj v delovanju naprava ne more izčrpati vode.

V tem primeru izvedite korake od (1) do (5) razdelka »Čiščenje filtra na odtoku«. Po potrebi očistite črpalko.

## 15.12 Zaščita pred zmrzaljo

Če je naprava nameščena na mestu, kjer lahko temperatura pade pod 0 °C, odstranite preostalo vodo iz cevi za dovod vode in odtočne črpalke.

1. Iztaknite vtič iz omrežne vtičnice.
2. Zaprite pipo.
3. Konca cevi za dovod vode položite v posodo in pustite, da voda odteče iz cevi.
4. Izpraznite odtočno črpalko. Glejte postopek za črpanje v sili.

5. Ko je odtočna črpalka prazna, znova namestite cev za dovod vode.



### OPOZORILO!

Pred ponovno uporabo naprave se prepričajte, da je temperatura višja od 0 °C. Proizvajalec ni odgovoren za škodo, nastalo zaradi nizkih temperatur.

## 16. ODPRAVLJANJE TEŽAV



### OPOZORILO!

Oglejte si poglavja o varnosti.

### 16.1 Opozorilne kode in možne okvare

Naprava se med uporabo ne zažene ali zaustavi. Najprej poskusite najti rešitev težave (oglejte si razpredelnice).



### OPOZORILO!

Pred kakršnimi koli preverjanji izklopite napravo.

Pri nekaterih težavah se lahko na prikazovalniku izpiše

opozorilna koda in Začetek/Prekinitev  gumb Začetek/Premor lahko neprekinjeno utripa:

Problem	Možna rešitev
<p><b>E 10</b> Naprava se z vodo ne napolni pravilno.</p>	<ul style="list-style-type: none"> <li>• Preverite, ali je pipa odprta.</li> <li>• Prepričajte se, da tlak v vodovodnem omrežju ni prenizek. Za te podatke se obrnite na lokalno komunalno podjetje.</li> <li>• Prepričajte se, da pipa ni zamašena.</li> <li>• Prepričajte se, da cev za dovod vode ni prepognjena, poškodovana ali ukrivljena.</li> <li>• Prepričajte se, da je dovodna vodovodna cev ustrezno priključena.</li> <li>• Prepričajte se, da filter na dovodni cevi in filter na ventilu nista zamašena. Oglejte si »Vzdrževanje in čiščenje«.</li> </ul>

<b>E20</b> Naprava ne izčrpa vode.	<ul style="list-style-type: none"> <li>• Prepričajte se, da sifon umivalnika ni zamašen.</li> <li>• Prepričajte se, da cev za odvod vode ni prepognjena ali ukrivljena.</li> <li>• Prepričajte se, da odtočni filter ni zamašen. Filter po potrebi očistite. Oglejte si »Vzdrževanje in čiščenje«.</li> <li>• Prepričajte se, da je cev za odvod vode ustrezno priključena.</li> <li>• Nastavite program črpanja, če ste nastavili program brez faze črpanja.</li> <li>• Nastavite program črpanja, če ste nastavili funkcijo, ki se zaključí z vodo v kadi.</li> </ul>
<b>E91</b> Notranja napaka. Ni komunikacije med elektronskimi elementi naprave.	<ul style="list-style-type: none"> <li>• Program se ni zaključil pravilno ali pa se je naprava prezgodaj ustavila. Napravo izklopite in jo ponovno vklopite.</li> <li>• Če se ponovno prikaže opozorilna koda, se obrnite na pooblaščen servisni center.</li> </ul>
<b>EKO</b> Električno napajanje je nestabilno.	<ul style="list-style-type: none"> <li>• Počakajte, da se električno napajanje stabilizira.</li> </ul>
<b>EFO</b> Vklopljen je zaščitni sistem za zaporo vode.	<ul style="list-style-type: none"> <li>• Izključite napravo in zaprite pipo. Obrnite se na pooblaščen servisni center.</li> </ul>

Če se na prikazovalniku prikažejo druge opozorilne kode, izklopite in vklopite napravo. Če se težava nadaljuje, se obrnite na pooblaščen servisni center.

V primeru različnih težav s pralnim strojem preverite spodnjo razpredelnico glede možnih rešitev.

Problem	Možna rešitev
Program se ne zažene.	<ul style="list-style-type: none"> <li>• Poskrbite, da je vtič vključen v omrežno vtičnico.</li> <li>• Poskrbite, da boste zaprli pokrov naprave in vrata bobna.</li> <li>• Poskrbite, da nobena varovalka v omarici z varovalkami ni poškodovana.</li> <li>• Poskrbite, da je Začetek/Prekinitev Začetek/Premor  pritisnjen.</li> <li>• Če je nastavljen zamik vklopa, nastavitev preključite ali počakajte, da se odštevanje konča.</li> <li>• Izklopite funkcijo Varovalo za otroke, če je vklopljena.</li> <li>• Preverite položaj gumba pri izbranem programu.</li> </ul>
Naprava se napolni z vodo in jo takoj izčrpa.	<ul style="list-style-type: none"> <li>• Poskrbite, da bo loputa v pravem položaju. Cev je morda nameščena prenizko. Oglejte si »Navodila za namestitev«.</li> </ul>

<b>Problem</b>	<b>Možna rešitev</b>
Centrifuga ne deluje ali pa pranje traja dlje kot običajno.	<ul style="list-style-type: none"> <li>• Nastavite program ožemanja.</li> <li>• Prepričajte se, da odtočni filter ni zamašen. Filter po potrebi očistite. Oglejte si »Vzdrževanje in čiščenje«.</li> <li>• Ročno prilagodite kose v kadi in znova zaženite fazo ožemanja. Problem je lahko posledica neustreznega ravnovesja.</li> </ul>
Na tleh je voda.	<ul style="list-style-type: none"> <li>• Prepričajte se, da so priključki vodovodnih cevi tesno priviti in da iz njih ne izteka voda.</li> <li>• Poskrbite, da na cevi za dovod in cevi za odvod vode ne bo poškodb.</li> <li>• Prepričajte se, da ste uporabili ustrezen detergent v ustrezni količini.</li> </ul>
Pokrova naprave ne morete odpreti.	<ul style="list-style-type: none"> <li>• Pazite, da ne izberete programa pranja, ki se zaključí z vodo v kadi.</li> <li>• Prepričajte se, da je program pranja končan.</li> <li>• Nastavite program črpanja ali ožemanja, če je voda v bobnu.</li> <li>• Prepričajte se, da naprava dobiva električno energijo.</li> <li>• To težavo lahko povzroča okvara naprave. Obrnite se na pooblaščen servisni center.</li> </ul>
Naprava povzroča neobičajen hrup in se tresse.	<ul style="list-style-type: none"> <li>• Prepričajte se, da je naprava v vodoravnem položaju. Oglejte si »Navodila za namestitvev«.</li> <li>• Prepričajte se, da so embalaža in/ali transportni vijaki odstranjeni. Oglejte si »Navodila za namestitvev«.</li> <li>• V boben dajte več perila. Količina perila je morda premajhna.</li> </ul>
Trajanje programa se podaljša ali skrajša med izvajanjem programa.	<ul style="list-style-type: none"> <li>• Tipka ProSense System lahko nastavi trajanje programa glede na vrsto in količino perila. Glejte »Zaznavanje količine perila ProSense System« v poglavju »Vsakodnevna uporaba«.</li> </ul>
Rezultati pranja niso zadovoljivi.	<ul style="list-style-type: none"> <li>• Dodajte več detergenta ali uporabite drugo znamko detergenta.</li> <li>• Za odstranjevanje trdovratnih madežev pred pranjem perila uporabite posebna čistila.</li> <li>• Poskrbite, da nastavite ustrezno temperaturo.</li> <li>• Zmanjšajte količino perila.</li> </ul>
Preveč pene v bobnu med pranjem.	<ul style="list-style-type: none"> <li>• Zmanjšajte količino pralnega sredstva.</li> </ul>
Po pranju se v predalu za pralno sredstvo nahajajo ostanki pralnega sredstva.	<ul style="list-style-type: none"> <li>• Poskrbite, da bo loputa v pravem položaju.</li> <li>• Prepričajte se, da ste predal za pralno sredstvo uporabili v skladu z navodili za uporabo.</li> </ul>

Ko izvedete kontrolo, vklopite napravo. Program se začne izvajati od točke prekinitve naprej.

Če se težava ponovi, se obrnite na pooblaščen servisni center.

Potrebni podatki za servisni center se nahajajo na ploščici za tehnične navedbe.

## 17. VREDNOSTI PORABE

### 17.1 Uvod

 Za podrobnejše informacije o energijski nalepki si oglejte spletno povezavo **[www.theenergylabel.eu](http://www.theenergylabel.eu)**.

 Koda QR na energijski nalepki z naprave zagotavlja spletno povezavo do informacij, povezanih z delovanjem naprave, v podatkovni bazi EU EPREL. Energijsko nalepko hranite za referenco skupaj z navodili za uporabo in vsemi drugimi dokumenti, ki so priloženi tej napravi. Iste informacije lahko v bazi EPREL najdete tudi s pomočjo povezave **<https://eprel.ec.europa.eu>** ter imena modela in številke izdelka, ki ju najdete na ploščici za tehnične navedbe naprave. Za položaj ploščice za tehnične navedbe si oglejte poglavje »Opis izdelka«.

### 17.2 Legenda

<b>kg</b>	Količina perila.	<b>ure:mi nute</b>	Trajanje programa.
<b>kWh</b>	Poraba energije.	<b>°C</b>	Temperatura v perilu.
<b>Litri</b>	Poraba vode.	<b>rpm</b>	Hitrost ožemanja.
<b>%</b>	Preostala vlaga ob koncu faze ožemanja. Višja kot je hitrost ožemanja, večji je hrup in nižja je vsebnost preostale vlage.		

 Vrednosti in trajanje programa se lahko razlikujejo glede na različne pogoje (npr. sobno temperaturo, temperaturo in tlak vode, količino in vrsto perila, napajalno napetost) in tudi če spremenite privzeto nastavitvev programa.

### 17.3 V skladu z uredbo Evropske komisije 2019/2023

Eco 40-60 program	kg	kWh	Litri	ure:mi-nute	%	°C	rpm <sup>1)</sup>
Polna napoljenost	6	0.862	51	3:15	53	47	1451

Eco 40-60 program	kg	kWh	Litri	ure:mi-nute	%	°C	rpm <sup>1)</sup>
Polovična napolnjenost	3	0.416	39	2:35	53	38	1451
Četrtrinska napolnjenost	1,5	0.166	34	2:35	54	24	1451

1) Največja hitrost ožemanja.

Poraba energije v različnih načinih

Izklop (W)	Stanje pripravljenosti (W)	Zakasnen vklop (W)
0.50	0.50	4.00

Čas do izklopa/stanja pripravljenosti je največ 15 minut.

## 17.4 Splošni programi



Te vrednosti so samo orientacijske.

Program	kg	kWh	Litri	ure:mi-nute	%	°C	rpm <sup>1)</sup>
Bombaž <sup>2)</sup> 95 °C	6	2.50	90	4:10	44	85	1500
Bombaž 60 °C	6	1.60	85	3:50	44	55	1500
Bombaž <sup>3)</sup> 20 °C	6	0.30	70	3:10	44	20	1500
Sintetika 40 °C	3	0.55	50	2:10	35	40	1200
Občutljivo <sup>4)</sup> 30 °C	2	0.35	50	1:00	35	30	1200
Volna/Svila 30 °C	1,5	0.20	45	1:10	30	30	1200

1) Referenčni indikator hitrosti ožemanja.

2) Primerno za pranje močno umazanega perila.

3) Primerno za pranje malo umazanega bombažnega perila.

4) Deluje tudi kot kratek cikel pranja za malo umazano perilo.



## 18. HITRI VODNIK

### 18.1 Vsakodnevna uporaba

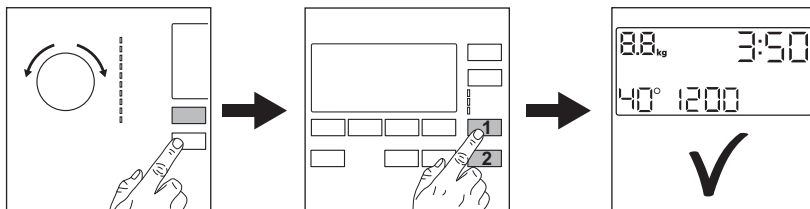

Vtaknite vtič v vtičnico.

Odprite pipo.

Vstavite perilo.

Vlijte pralno sredstvo in drugo sredstvo v ustrezni predelek predala za pralno sredstvo.

1. Pritisnite tipko **Vklop/Izklop** ① za vklop naprave. Obrnite gumb za izbiro programa, da nastavite željeni program.

2. Z ustreznimi tipkami nastavite želene funkcije (1). Za zagon programa se dotaknite tipke **Začetek/Prekinitev** (2).

3. Naprava se zažene. Po koncu programa odstranite perilo.

Pritisnite tipko **Vklop/Izklop** ① za izklop naprave.



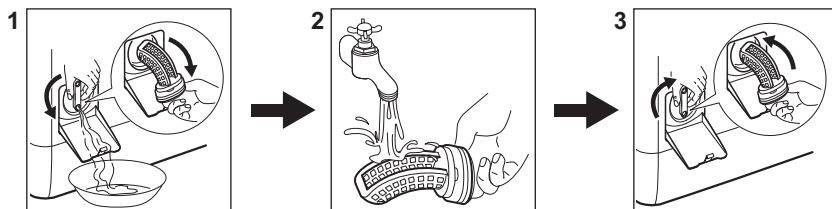







### 18.2 Čiščenje filtra odtočne črpalke



Filter čistite redno, še posebej pa, če se na prikazovalniku prikaže opozorilna koda **E20**.

### 18.3 Programi

Programi	Količina perila	Opis izdelka
<b>Eko 40-60</b>	6 kg	Bel in barvast bombaž. Običajno umazano perilo.

Programi	Količina perila	Opis izdelka
<b>Bombaž</b> 	6 kg	Belo in barvno bombažno perilo.
<b>Sintetika</b> 	3 kg	Sintetično ali mešano perilo.
<b>Občutljivo</b> 	2 kg	Občutljivo perilo, kot je perilo iz akrila, viskoze in poliestra.
<b>Volna/Svila</b>   	1,5 kg	Volna, ki se lahko pere strojno, volna za ročno pranje in občutljive tkanine.
<b>Para</b> 	1 kg	Program s paro za bombažna, sintetična in občutljiva oblačila.
<b>20 min. – 3 kg</b> 	3 kg	Malo umazani ali enkrat nošeni kosi perila iz bombaža in sintetike.
<b>Oblačila za aktivnosti na prostem</b> 	2 kg <sup>1)</sup> 1 kg <sup>2)</sup>	Sodobna oblačila za šport in dejavnosti na prostem.
<b>Prešita odeja</b> 	2 kg	Odeja iz sintetike, posteljno pregrinjalo, prešita odeja.
<b>Jeans</b> 	3 kg	Oblačila iz denima in perilo iz jerseyja.

1) Program pranja.

2) Program pranja in impregnacijska faza.

## 19. SKRB ZA OKOLJE

Reciklirajte materiale, ki jih označuje simbol . Embalažo odložite v ustrezne zabojnike za reciklažo. Pomagajte zaščititi okolje in zdravje ljudi ter reciklirati odpadke električnih in elektronskih naprav. Naprav, označenih

s simbolom , ne odstranjujte z gospodinjstvi odpadki. Izdelek vrnite na krajevno zbirališče za recikliranje ali se obrnite na občinski urad.



[www.aeg.com/shop](http://www.aeg.com/shop)



135993090-A-262021



**AEG**